

### TASI 14 - TRIDEM

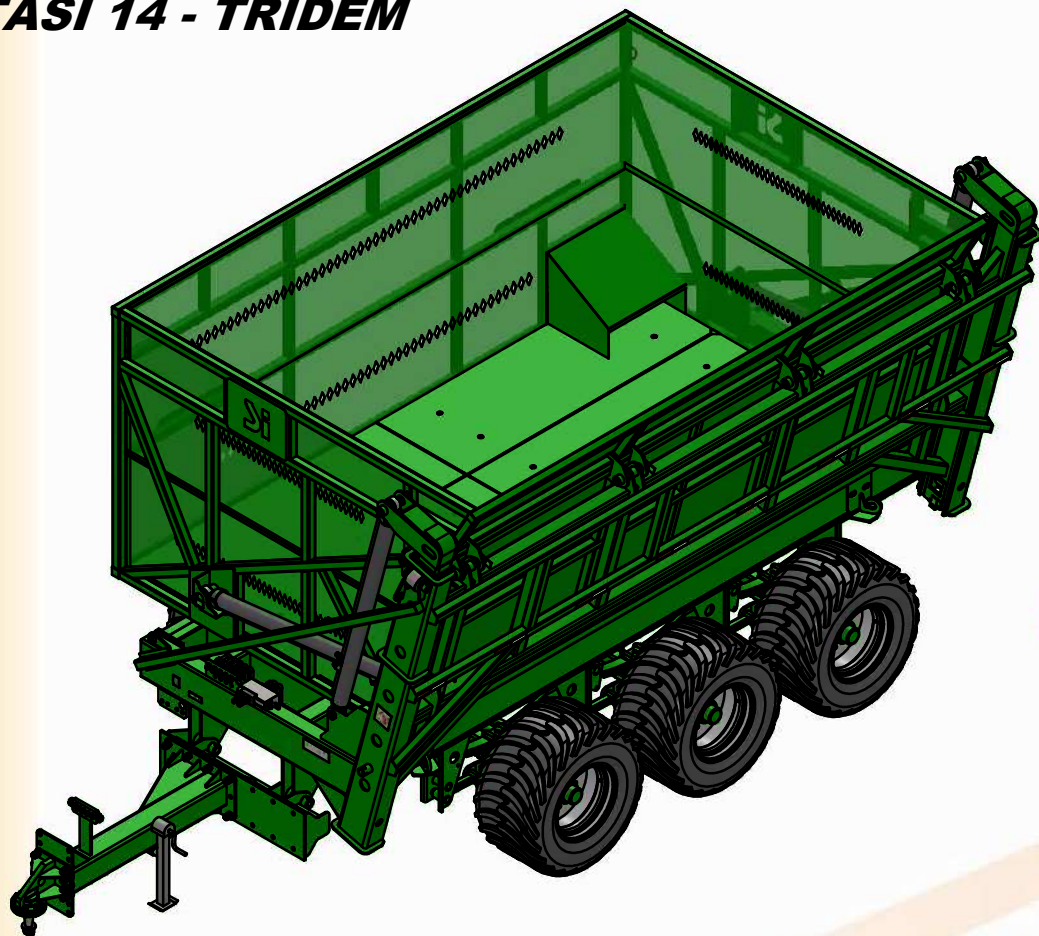

Capacidade Volumétrica: 33m<sup>3</sup>

Capacidade de Carga: 14.000Kg

Suspensão Tridem

Tridem Esterçante no Primeiro Eixo

Freio Spring Brake no Eixo Intermediário e no Último Eixo

Bitola: 3.00M

Pneus: 600/50 - 22,5

Cabeçalho Regulável

Peso Aproximado: 10.500Kg

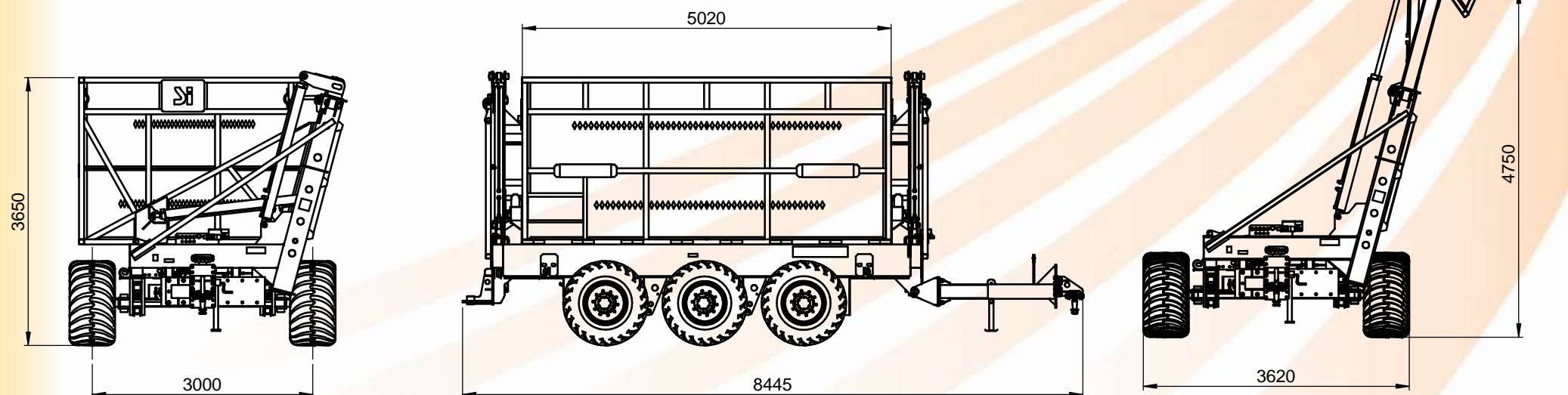



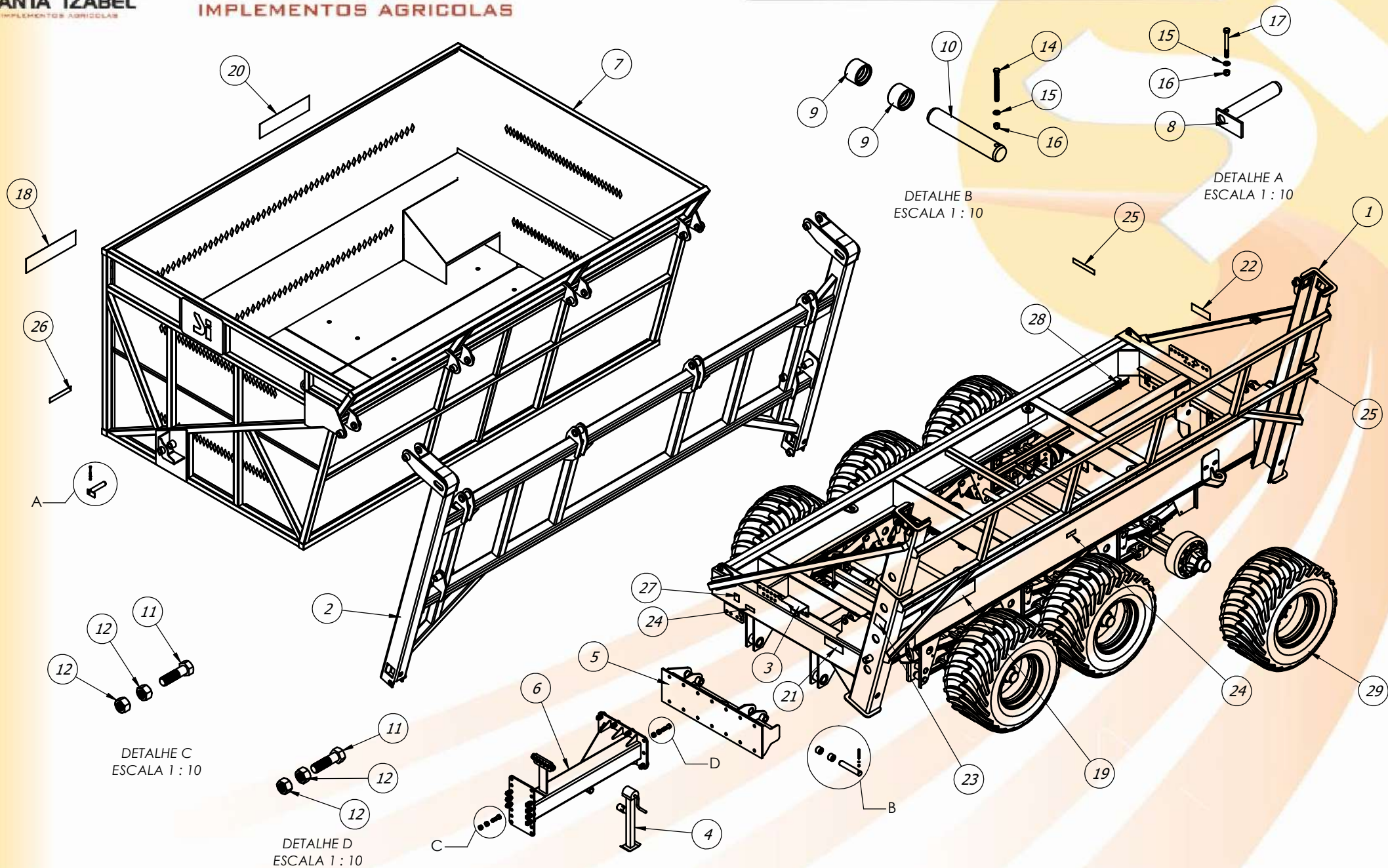

Item	Código	Descrição	Qtd.
1	20.88.2316	Chassi - TRIDEM 14	1
2	20.88.2337	Elevador - TRIDEM 14	1
3	20.88.0299	PROTETOR DA VÁLVULA ELETROHIDROPNEUMÁTICO	1
4	40.16.0431	PE DE APOIO MANIVELA LATERAL RDB06	1
5	20.88.2324	Barra de Tração Tridem	1
6	20.88.2325	Cabeçalho Tridem	1
7	20.88.2329	Caixa de Carga - TRIDEM 14	1
8	20.88.2356	Pino Basculamento Caixa de Carga - Ø39.5x220	2
9	22.88.4085	BUCHA DESGASTE ARTICULAÇÃO CABEÇALHO	4
10	22.88.4087	PINO EXTERNO DO GUIA ELEVADOR	2
11	40.16.5580	Parafuso Sextavado 1" x 3.1/2" UNC G5	16
12	40.16.5245	Porca Sextavada 1" UNC ZB	32
13	40.07.5034	Graxeira Reta 1/8" BSP	2
14	40.16.0499	Parafuso Sextavado 3/8" UNC x 4" (16FPP) RI G5 ZB CH9/16"	2
15	40.01.0053	Arruela Lisa 3/8"	4
16	40.16.2003	Porca Sextavada Auto Travante 3/8" UNC	4
17	40.16.0286	Parafuso Sextavado 3/8" UNC x 3.1/2" G5 ZB	2
18	40.01.3086	Adesivo - Santa Izabel - 17.5 x 70	1
19	40.04.0140	Adesivo Santa Izabel 14 x 75	2
20	40.01.3089	Adesivo - TASI 14000	1
21	40.01.0400	Adesivo - Dianteiro Ligação Hidráulica	1
22	40.01.0401	Adesivo - Traseira Ligação Hidráulica	1
23	40.01.0237	Adesivo - Evitar Manobra em L	1
24	40.01.0029	Adesivo - Reaperta e Lubrificar	3
25	40.06.4751	REFLETIVO ESQUERDO	20
26	40.06.4750	REFLETIVO DIREITO	8
27	40.05.0015	Etiqueta de Alumínio 60 x 80	1
28	40.20.0146	Passa Fio 50 mm - Rodoviário	9
29	20.88.2357	Roda Montada Transbordo TRIDEM 14 600/50-22.5	6



Item	Código	Descrição	Qtd.
1	22.88.1351	Roldana Superior	4
2	22.88.3467	Pino Roldana Frontal / Cilindro Elevador - Ø40x220	4
3	22.88.3468	Pino Inferior Cilindro Levante - Ø40x165	2
4	40.16.0286	Parafuso Sextavado 3/8" UNC x 3.1/2" G5 ZB	6
5	40.01.0053	Arruela Lisa 3/8"	6
6	40.16.2003	Porca Sextavada Auto Travante 3/8" UNC	6
7	40.02.0041	BUCHA AUTO LUBRIFICANTE QSM 40-44-47	8

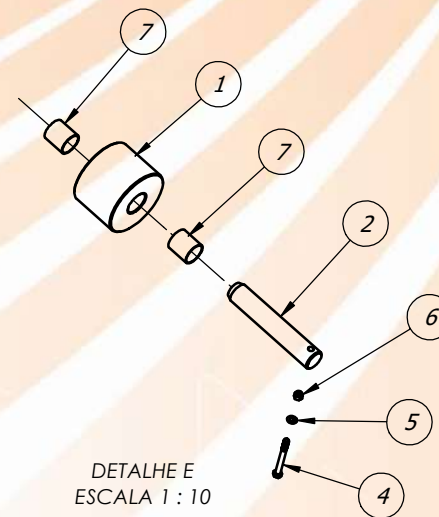
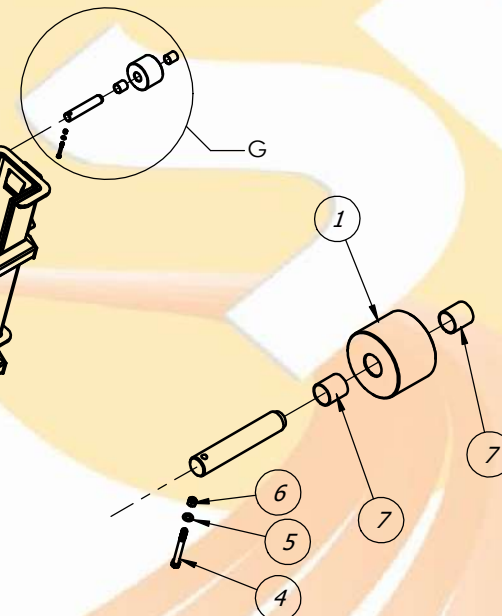
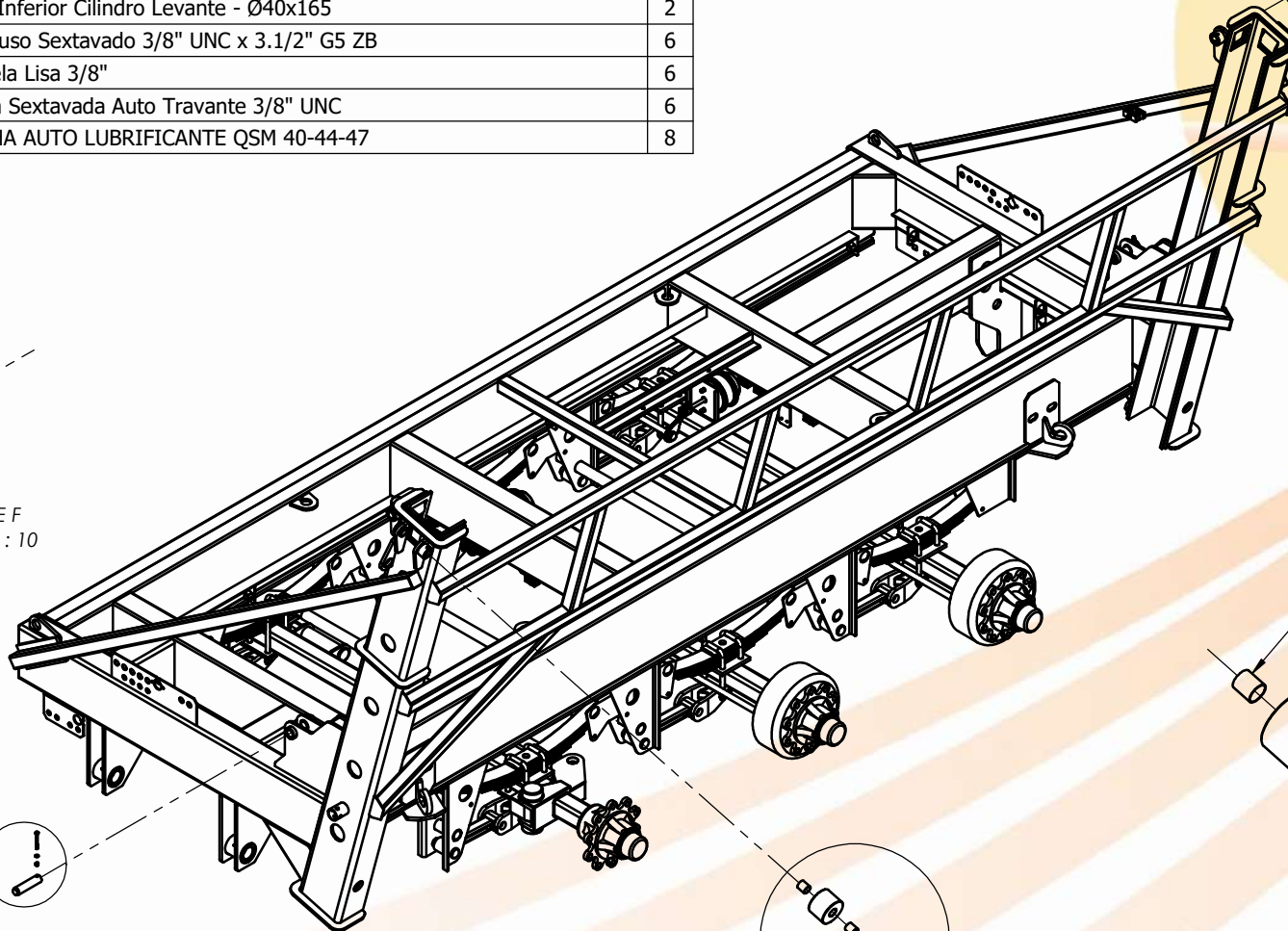
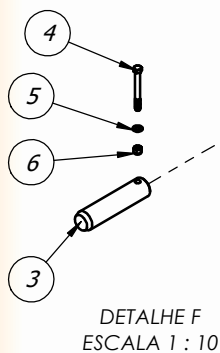

Item	Código	Descrição	Qty.
1	20.88.0295	ROLDANA SUPERIOR LONGITUDINAL DO GUIA	2
2	22.88.1894	ROLDANA INFERIOR DE CONTATO EXTERNO	2
3	20.88.0305	ARRUELA ESPAÇADORA MAIOR INFERIOR LONGITUDINAL	2
4	22.88.1329	Arruela Espaçadora Interna da Roldana Inferior do Elevador	2
5	22.88.1328	Pino da Roldana Inferior	2
6	22.88.4081	Arruela de Encosto da Roldana Inferior	2
7	22.88.4070	Pino Cilindro Elevador - Ø39.5x270	2
8	20.88.2140	Pino de Articulação da Caixa de Carga - Ø40x290	4
9	20.88.2352	Pino de Basculamento Elevador - Ø39.5x415	2
10	20.88.2351	Pino da Roldana Inferior - Ø39.5x190	2
11	40.16.0286	Parafuso Sextavado 3/8" UNC x 3.1/2" G5 ZB	10
12	40.01.0053	Arruela Lisa 3/8"	10
13	40.16.2003	Porca Sextavada Auto Travante 3/8" UNC	10
14	40.02.0041	BUCHA AUTO LUBRIFICANTE QSM 40-44-47	12
15	40.02.0043	Bucha Auto Lubrificante 35-39-30	4
16	40.01.0065	ANEL ELASTICO 502035 FURO 35 ANEL 37	2

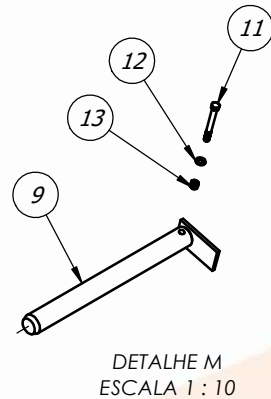
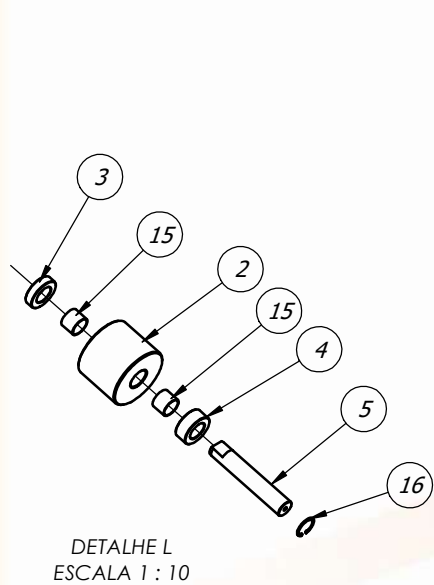
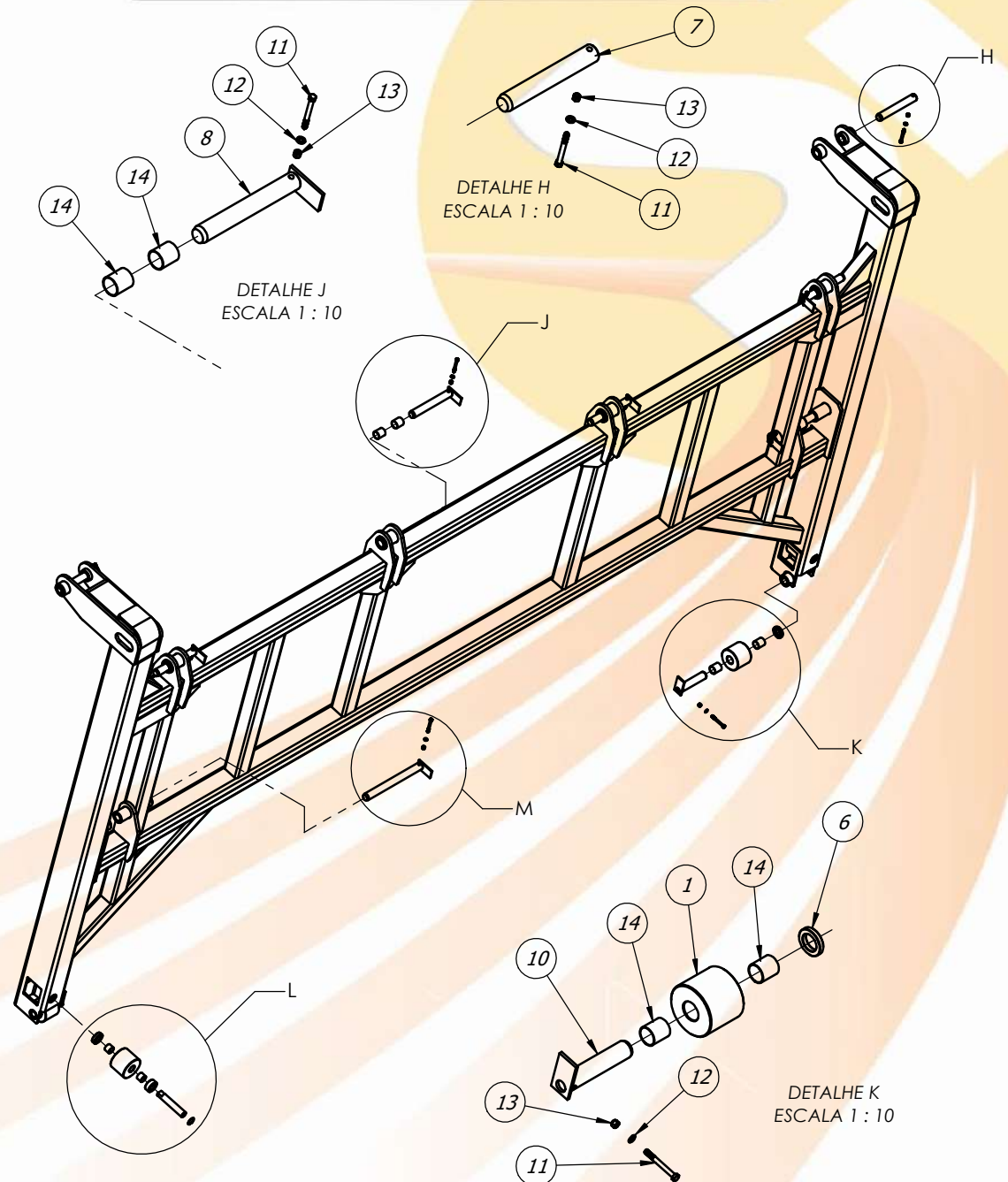

Item	Código	Descrição	Qtd.
1	20.88.2327	Engate Dianteiro Pino Bola Ø98mm	1
2	40.16.0282	Porca Sextavada Castelo 1.3/4" UNC 5F.P.P	1
3	20.88.0301	PINO BOLA Ø98mm	1
4	21.88.0136	FIXADOR DA CÚPULA DO ENGATE DIANTEIRO DO TRANSBORDO	1
5	21.88.0147	ARRUELA LISA DO PINO BOLA	1
6	40.03.5028	Contra Pino 1/4" x 3"	1
7	40.07.5034	Graxeira Reta 1/8" BSP	1
8	40.16.0015	Parafuso Sextavado 5/8" UNC x 3"	8
9	40.01.5270	Arruela de Pressão 5/8"	8
10	40.16.5080	Porca Sext. 5/8" UNC ZB	8
11	40.01.0029	Adesivo - Reaperta e Lubrificar	1

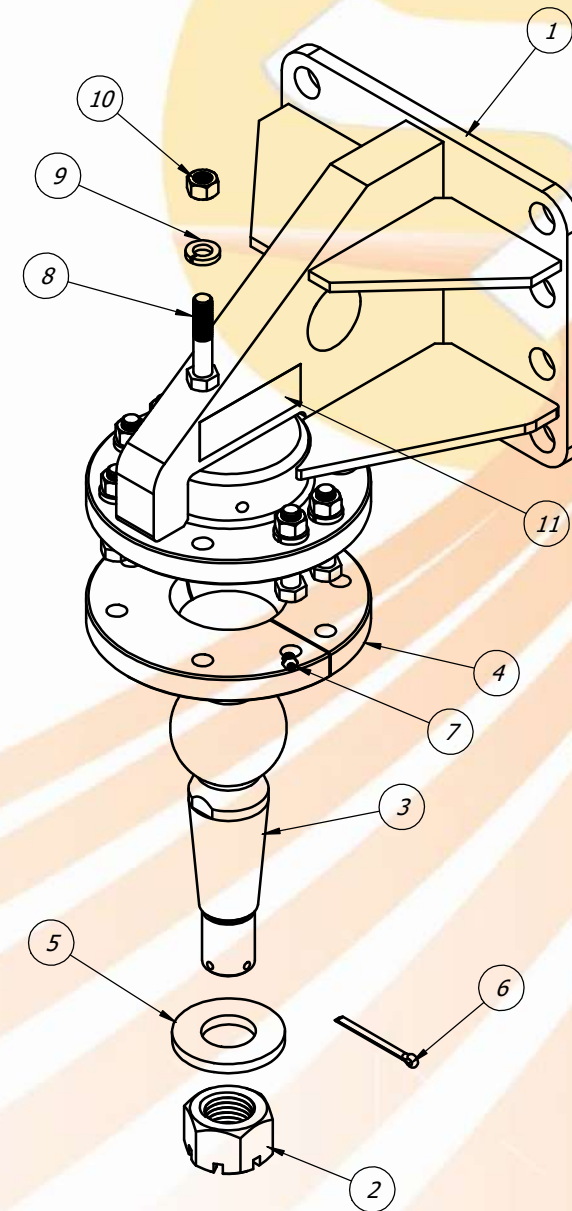



Item	Código	Descrição	Qtd.
1	20.88.2355	Engate Dianteiro Pino Bola Ø100mm	1
2	40.16.0282	Porca Sextavada Castelo 1.3/4" UNC 5F.P.P	1
3	22.88.4075	Pino Bola Ø100mm	1
4	22.88.4076	Flange Bipartida Pino Bola Ø100mm	1
5	21.88.0147	ARRUELA LISA DO PINO BOLA	1
6	40.03.5028	Contra Pino 1/4" x 3"	1
7	40.07.5034	Graxeira Reta 1/8" BSP	1
8	40.16.0015	Parafuso Sextavado 5/8" UNC x 3"	8
9	40.01.5270	Arruela de Pressão 5/8"	8
10	40.16.5080	Porca Sext. 5/8" UNC ZB	8
11	40.01.0029	Adesivo - Reaperta e Lubrificar	1

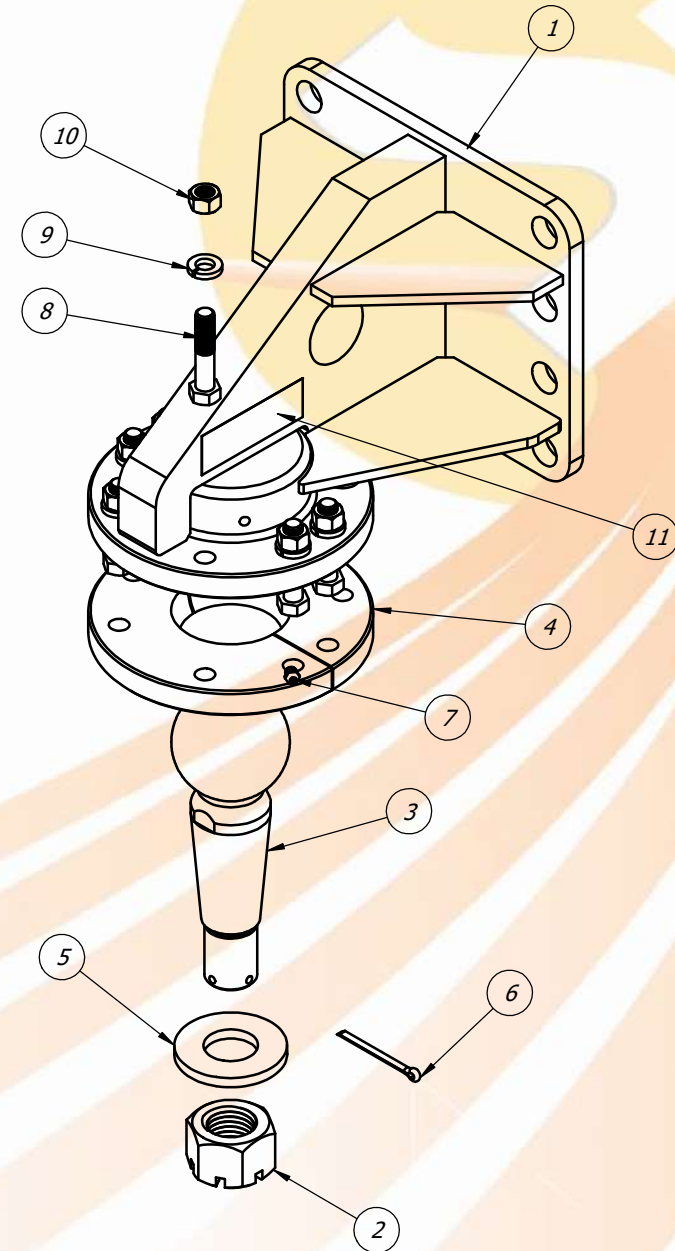



IMPLEMENTOS AGRICOLAS

- A1 - PRESSÃO CILINDRO ELEVADOR
- A2 - PRESSÃO CILINDRO BASCULAMENTO
- A3 - RETORNO CILINDRO ELEVADOR
- A4 - RETORNO CILINDRO BASCULAMENTO
- A5 - CILINDRO EIXO TRIDEM

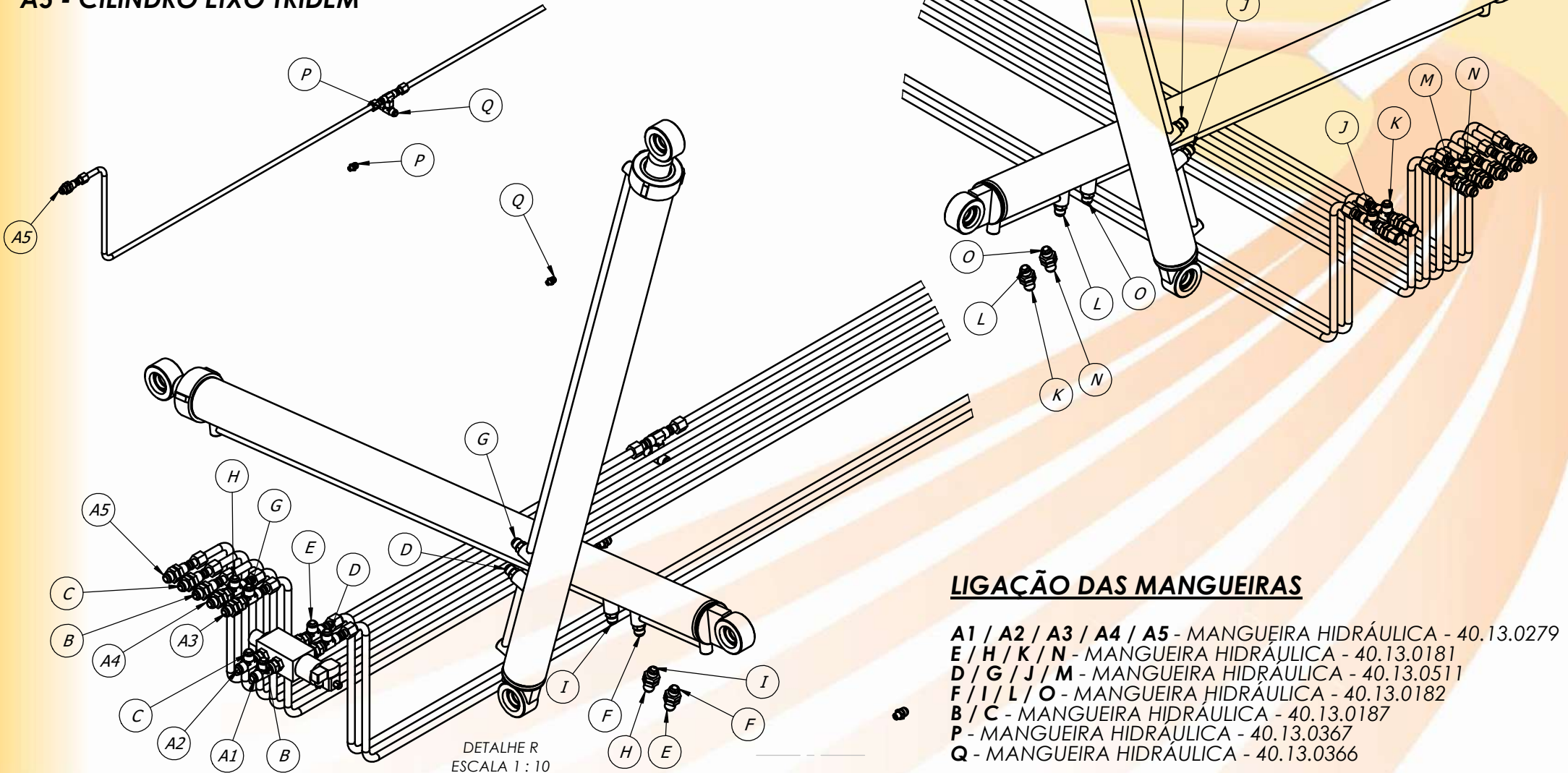

### LIGAÇÃO DAS MANGUEIRAS

- A1 / A2 / A3 / A4 / A5 - MANGUEIRA HIDRÁULICA - 40.13.0279
- E / H / K / N - MANGUEIRA HIDRÁULICA - 40.13.0181
- D / G / J / M - MANGUEIRA HIDRÁULICA - 40.13.0511
- F / I / L / O - MANGUEIRA HIDRÁULICA - 40.13.0182
- B / C - MANGUEIRA HIDRÁULICA - 40.13.0187
- P - MANGUEIRA HIDRÁULICA - 40.13.0367
- Q - MANGUEIRA HIDRÁULICA - 40.13.0366

## INSTALAÇÃO HIDRÁULICA

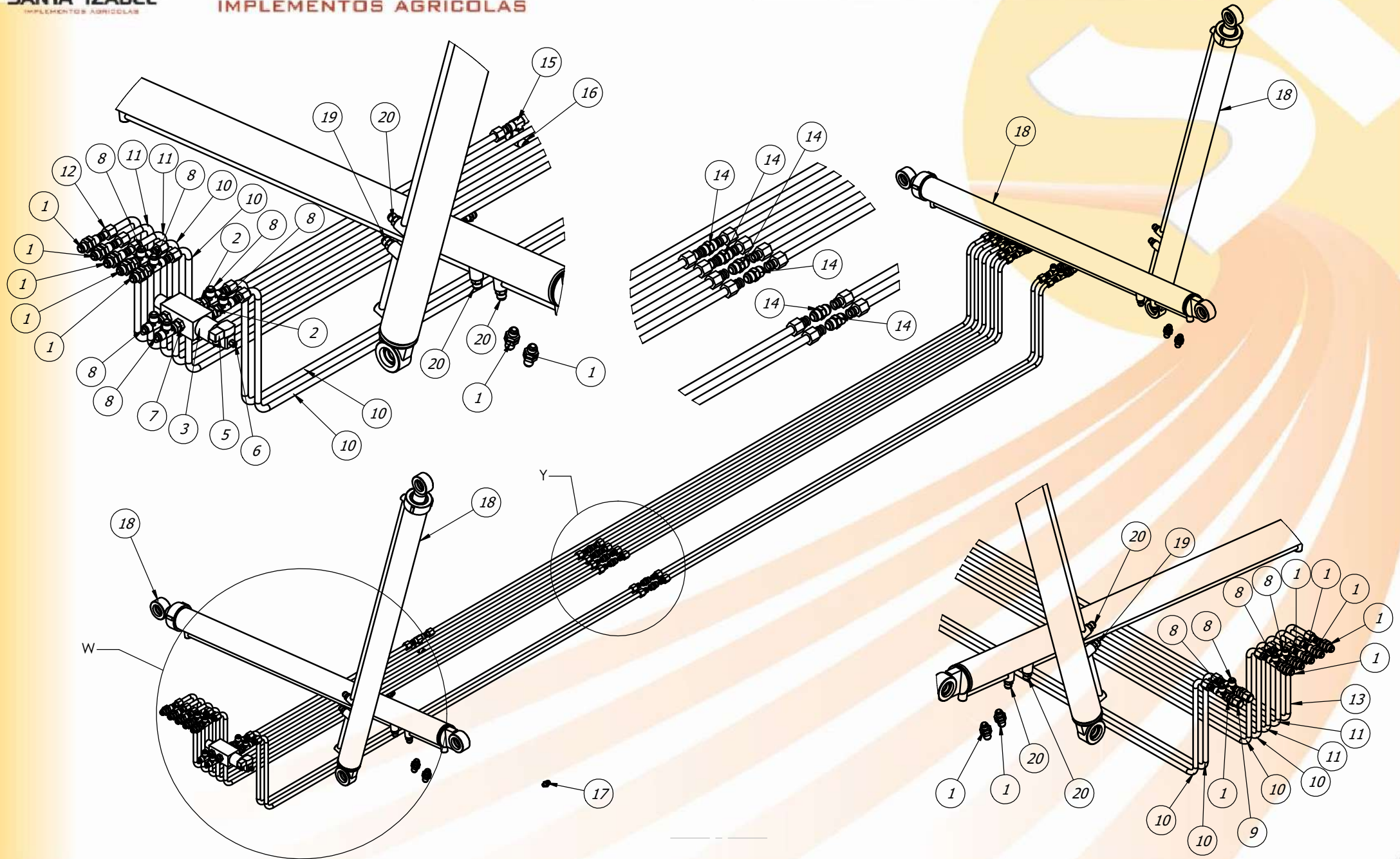

### INSTALAÇÃO HIDRÁULICA



Item	Código	Descrição	Qtd.
1	40.21.0001	União Passa Painel Macho-Macho 1.1/16" UNF JIC	16
2	40.21.0025	ADAPT. MACHO 1.1/16" UNF ORING X 1.1/16" JIC PAINEL + CONTRA PORCA	2
3	40.22.0030	VALVULA ELETRO HIDROPNEUMATICA REGENERATIVA	1
4	40.03.0294	Conexão 1/8" NPT x 1/8" NPT	1
5	40.22.0033	Valvula Solenoide tipo cachimbo 16949 - 12VCC	1
6	40.03.0393	CONECTOR MACHO 10mm X 1/8" NPT	1
7	40.21.0004	União MF 1.1/16" UNF c/ Oring x MF 1.1/16" UNF JIC	2
8	40.20.0042	TEE M1.1/16UNF JIC C/FG LAT1.1/16UNF JIC	10
9	40.20.0041	TAMPÃO FEMEA 1.1/16" UNF JIC	2
10	40.20.0408	Tubo Hidráulico	8
11	40.20.0409	Tubo Hidráulico Maior	4
12	40.20.0406	TUBO DIANTEIRO DO ESTERSANTE MENOR	1
13	40.20.0407	TUBO TRASEIRO DO ESTERSANTE MAIOR	1
14	40.21.0007	União MF 1.1/16" UNF JIC X MF 1.1/16" UNF JIC	6
15	40.20.0314	TEE MJIC 1.1/16" X MJIC 1.1/16" UNF X MJIC 1.1/6" UNF	1
16	40.20.0410	TEE FG 1.1/16" UNF JIC CENTRAL	1
17	40.01.0058	ADAPTADOR MF 3-8 NPT X MF 7-8 UNF JIC	2
18	40.03.0167	Cilindro Hidráulico Ø 4" x 2.1/2" x 1700	4
19	40.21.1213	UNIAO MF. 3/4" NPT X MF. 1.1/16" UNF JIC C/ REDUÇÃO 5mm	2
20	40.21.1212	UNIAO MF. 3/4" NPT X MF. 1.1/16" UNF JIC	6
21	40.13.0279	MANG 5/8X3100FGR1.1/16UNFXFGR 1.1/16UNF	5
22	40.13.0181	MANG 5/8X3000FGR1.1/16UNFXFG90 1.1/16UNF	4
23	40.13.0182	MANG 5/8X1000 FGR1.1/16UNFXFGR1.1/16UNF	4
24	40.13.0187	MANG 5/8X750FGR1.1/16UNFXFG901.1/16UNF	2
25	40.13.0366	MANG 5/8X1400FGR1.1/16UNFXFGR7/8UNF	1
26	40.13.0367	MANG 5/8X700FGR1.1/16UNFXFGR 7/8UNF	1
27	40.13.0511	MANG 5/8X1200 FG1.1/16UNFXFG1.1/16UNF	4



Item	Código	Descrição	Qtd.
1	40.18.4002	RESERVATÓRIO DE AR 77/80 L (Uniferro)	1
2	40.11.0301	Kit pneumático TASI Tridem 14 - FLUAIR	1
3	40.16.5305	Parafuso Sextavado 3/8" UNC x 1.1/2"	3
4	40.01.5301	Arruela de Pressão 3/8"	3
5	40.16.5170	Porca Sextavada 3/8" UNC Zincado Branco	3
6	40.16.0013	Parafuso Sextavado 5/16" UNC x 1.1/4"	4
7	40.01.0003	Arruela de Pressão 5/16"	4
8	40.16.5217	Porca Sextavada 5/16" UNC	4
9	40.13.0118	MANG 3/8" X 3100mm FG 1/2" BSP BOLEADA X MF 1/2" NPT	2
10	40.05.5239	ENGATE RÁPIDO MACHO 1/2" PNEUMATICO	2
11	40.16.0144	PLUG OU BUJAO M16 X 1,5 - RGR CMO613-01	3
12	40.05.0034	ENGATE RÁPIDO FEMEA 1/2" NPT PNEUMATICO	2
13	40.03.0489	Camara Simples Hilongo	2
14	40.03.0488	Camara Dupla Hilongo	2

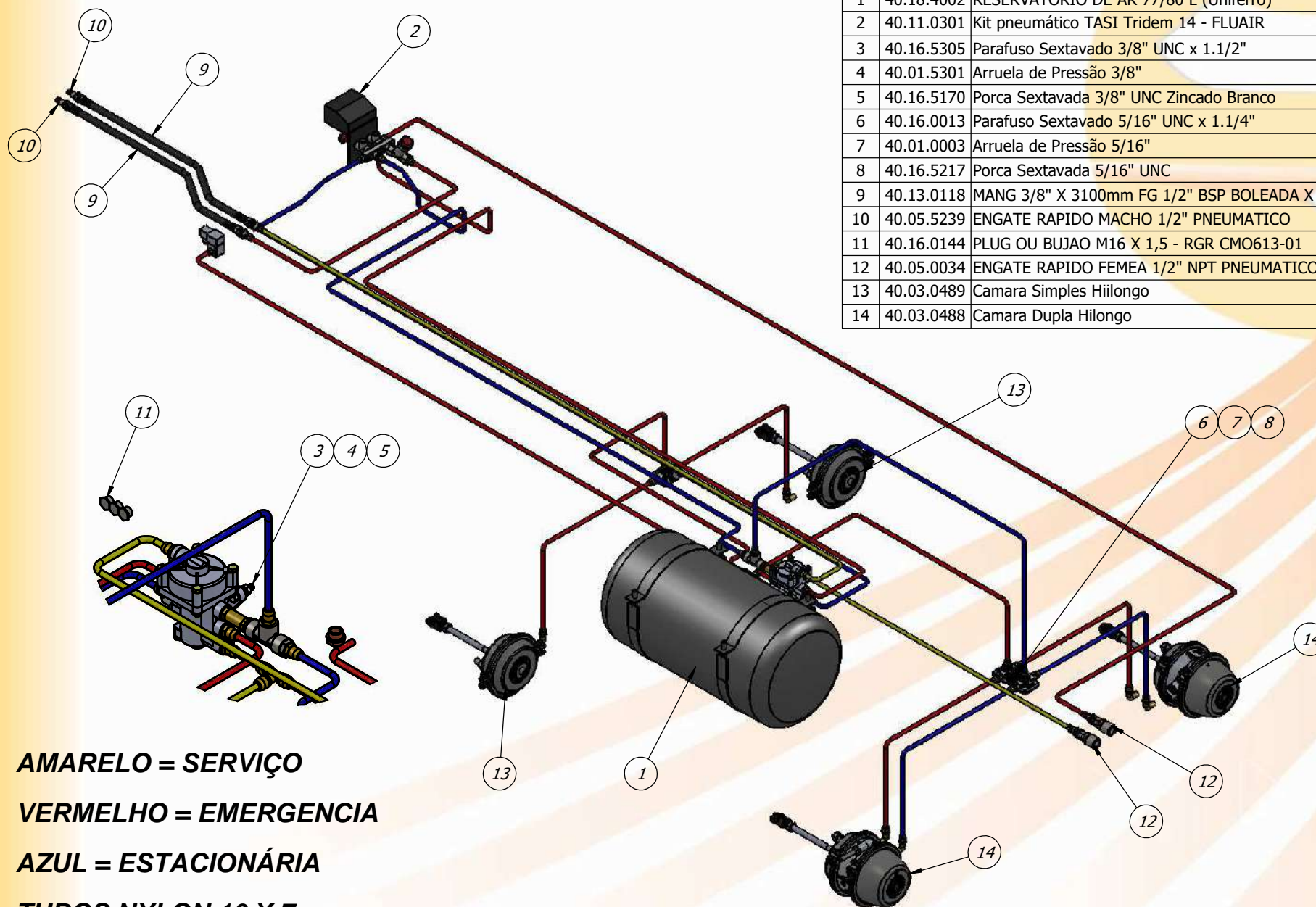

**AMARELO = SERVIÇO**

**VERMELHO = EMERGENCIA**

**AZUL = ESTACIONÁRIA**

**TUBOS NYLON 10 X 7**

### INSTALAÇÃO PNEUMÁTICA

Item	Código	Descrição	Qtd.
1	40.03.6447	CHICOTE ELETRICO MODELO TRANSBORDO	1
2	40.16.5382	Parafuso Sextavado 5/16" UNC x 1"	2
3	40.01.5487	Arruela Lisa 5/16" ZB	2
4	40.16.5217	Porca Sextavada 5/16" UNC	2
5	40.12.1063	LANTERNA 7.310 12 DIREITA	1
6	40.12.1064	LANTERNA GF 7.310 12 ESQUERDA	1
7	40.20.2323	TOMADA ELETRICA RED. MACHO 7 POLOS C/ FUROS	1
8	40.20.1313	Tomada Eletrica Femea 7 Polos c/ Pinos	1
9	40.20.1312	TOMADA DE 02 VIAS	1
10	40.06.0006	CABO FLEXIVEL PP2 X 1,5 COLORIDO	4.5

### LADO ESQUERDO - AMARELO

**PRETO:** POSIÇÃO LADO ESQUERDO  
**VERMELHO:** FREIO  
**AMARELO:** DIRECIONAL LADO ESQUERDO  
**BRANCO:** MASSA OU TERRA

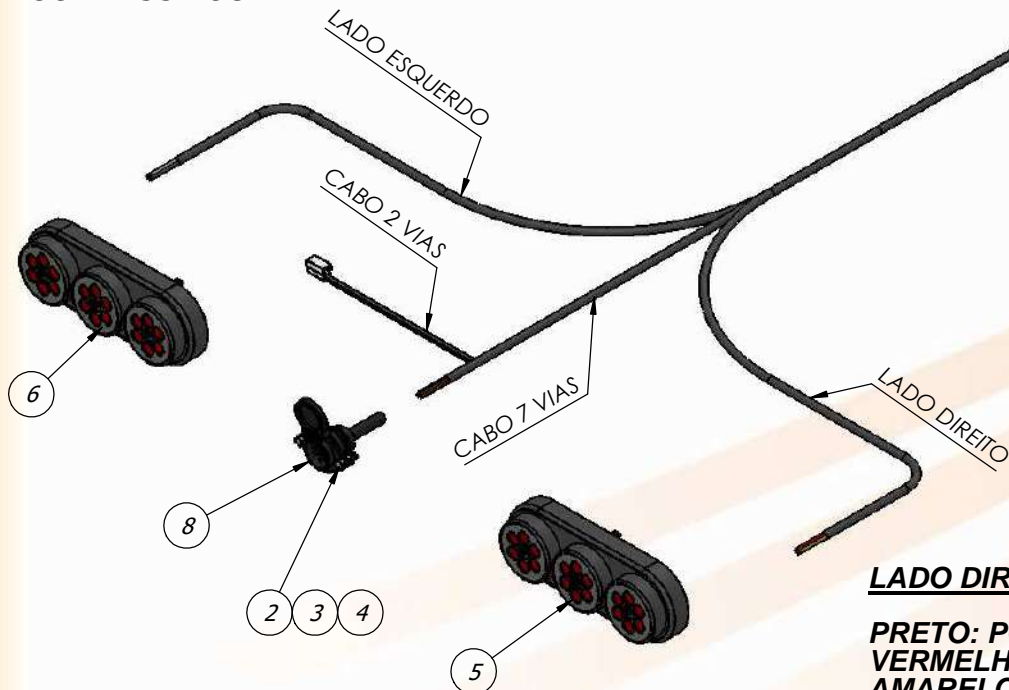

### LADO DIREITO - VERDE

**PRETO:** POSIÇÃO LADO DIREITO  
**VERMELHO:** FREIO  
**AMARELO:** DIRECIONAL LADO DIREITO  
**BRANCO:** MASSA OU TERRA

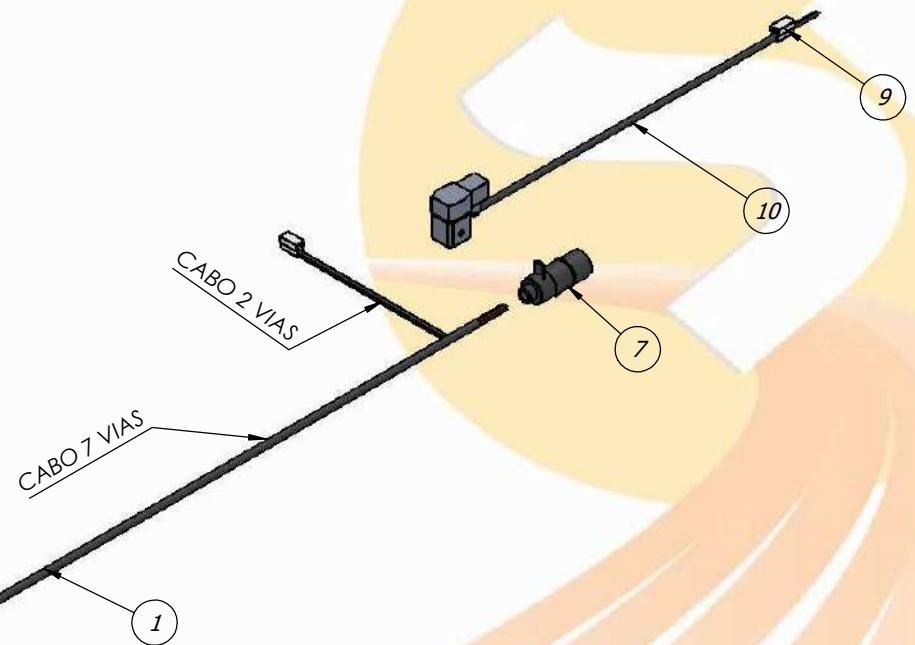





**SANTA IZABEL**  
Implementos Agrícolas

## SUSPENSÃO

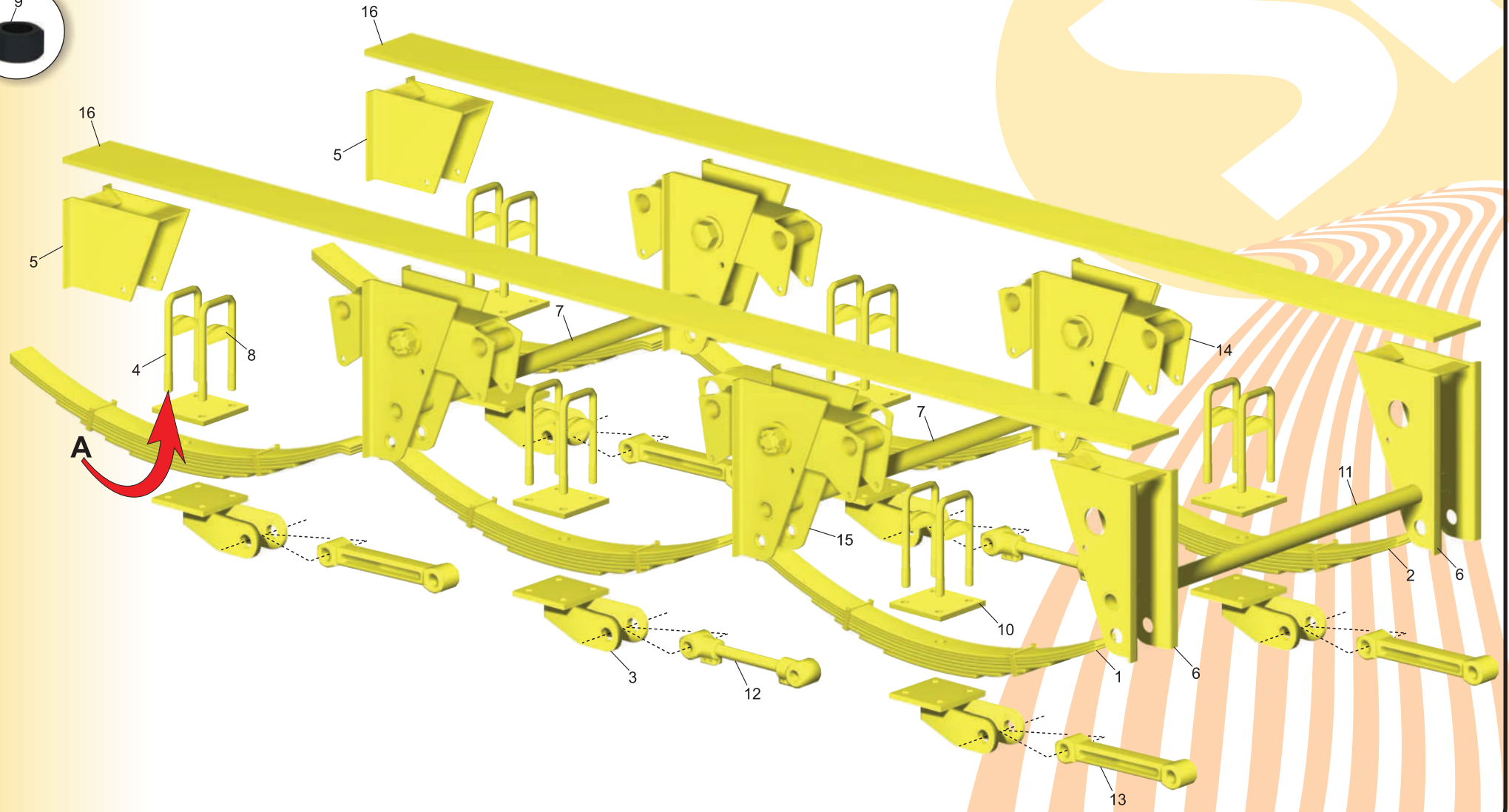

DESCRIÇÃO: **Triden**





ITEM	CÓDIGO	NOMENCLATURA	QUANTIDADE
1	40.06.0104	Feixe de Mola R100P952 E0930 2 x 20 3 x 20 (Ref. ADR 4151024)	3
2	40.06.0105	Feixe de Mola R100P952 E0930 2 x 18 2 x 18 (Ref. ADR 4151023)	3
3	40.16.0552	Placa Suporte Ls100 S130 Tandem Rods Type (Ref. ADR 4381S301)	6
4	40.07.0040	Grampo M22 x 1,50 (Ref. ADR 42522017)	12
5	40.03.0627	Conjunto Traseiro Suporte Suspensão LS100H131 (Ref. ADR 4046101)	2
6	40.03.0626	Conjunto Dianteiro Suporte Suspensão LS100H131 (Ref. ADR 4044101)	2
7	40.20.1315	Tubo Laminado ø57 Parede 5,0 x 1445 (Ref. ADR 67N0570008)	2
8	40.06.0106	Fixador Feixe Mola LS100 S130-150 (Ref. ADR 454107)	12
9	40.16.0554	Porca Autotravante M22 x 1,50 ISO8673CA 10 ZINC (Ref. ADR 97122B2)	24
10	40.16.0610	Placa (Ref. ADR 43AA3014)	6
11	40.20.1316	Tubo Laminado ø57 Parede 5,0 x 1410 (Ref. ADR 67N0570007)	1
12	40.02.0057	Braço Tensor Ajustável L324-382 (Ref. ADR 42A13601)	3
13	40.02.0056	Braço Tensor Fixo L260 (Ref. ADR 42A23601)	3
14	40.03.0624	Conj. Central Sup. Suspensão H445 Lado Dir. EA 420 (Ref ADR 4045101)	2
15	40.03.0625	Conj. Central Sup. Suspensão H445 Lado Esq. EA 420 (Ref ADR 4045102)	2
16	40.03.0623	Chapa Apoio Suporte Suspensão LT3905 200 x 015 (Ref. ADR 67P2000007)	2



**SANTA IZABEL**  
Implementos Agrícolas

# 40.05.0396 - EIXO RIGIDO COMPLETO

- A** 11, 12
- B** 13
- C** 14
- D** 15
- E** 16, 17, 18
- F** 32

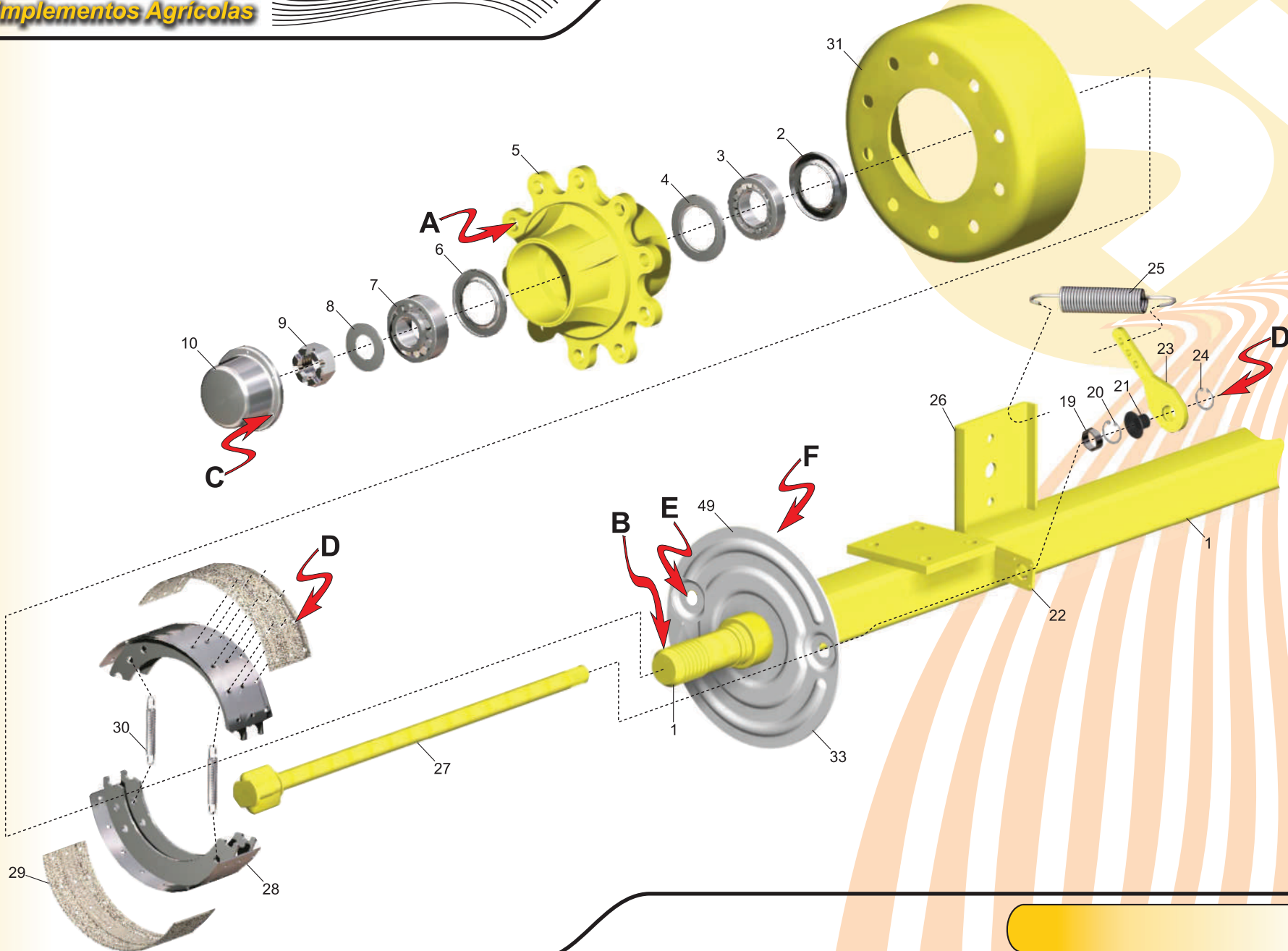



ITEM	CÓDIGO	NOMENCLATURA	QUANTIDADE
1	40.03.0741	Corpo do Eixo Q110 (Ref. ADR 68UFA10002)	1
2	40.18.0139	Retentor Industrial ø92 x ø140 (Ref. ADR 5441402)	2
3	40.18.0144	Rolamento 33018 090 140 39 (59133018)	2
4	40.01.0535	Anel de Vedação para Rolamento 33018 (Ref. ADR 5511402)	2
5	40.03.0740	Cubo da Roda H10 (Ref. ADR 61L1UA003)	2
6	40.01.0536	Anel de Vedação para Rolamento 33114 (Ref. ADR 5531092)	2
7	40.18.0145	Rolamento 33114 070 120 37 (59133114)	2
8	40.01.0537	Arruela Trava para Porca M58 (Ref. ADR 57B5801)	2
9	40.16.0474	Porca Castelo M58 x 1,5 Wr80 H38 (Ref. ADR 57558B1)	2
10	40.03.0742	Calota do Cubo ADR (Ref. ADR 56112501)	2
11	40.16.0479	Prisioneiro M22 x 1,50 C 86mm (Ref. ADR 57122B3)	20
12	40.16.0477	Porca da Roda M22 x 1,5 Wr32 (Ref. ADR 57322B3)	20
13	40.16.0478	Pino Elástico para Porca M58 (Ref. ADR 58212)	2
14	40.16.0475	Parafuso Allen (Ref. ADR 96308A0101)	12
15	40.18.0138	Rebite Freio 8 x 15 For Lining (Ref. ADR 96701)	64
16	40.16.0742	Pino Freio 406 x 120 D050 L127 (Ref. ADR 83305001)	2
17	40.01.0534	Arruela Travante M24 (Ref. ADR 9800241)	2
18	40.16.0473	Porca M24 x 1,5 DIN934 (Ref. ADR 97124B1)	2
19	40.02.0226	Bucha ø38,5 x ø40,5 x 26 (Ref. ADR 771382601)	2
20	40.01.0533	Anel Elástico ø38 DIN 471 (Ref. ADR 58513)	2
21	40.03.0738	Coifa Borracha para Eixo-Came ø35 (Ref. ADR 53A08)	2
22	40.19.0135	Suporte D=33 L=087 (Ref. ADR 74402110)	2
23	40.03.0737	Catraca de Freio 35 BNA (Ref. ADR 7621501)	2
24	40.01.0532	Anel Elástico ø32 DIN471 (Ref. ADR 58511)	2
25	40.13.5128	Mola Retorno Acionamento D30 (Ref. ADR 738201)	2
26	40.19.5257	Suporte para Câmara de Freio (Ref. ADR 46106305)	2
27	40.05.0285	Eixo Came D35 B0850 Flat (Ref. ADR 75A3553011)	2
28	40.03.0630	Sapata Freio 406 x 120 406E (Ref. ADR 732VE01)	4
29	40.12.1044	Lona Freio 406 x 120 Freio 412S (Ref. ADR 734VA01)	8
30	40.13.0591	Mola D25 L162 Freio 400 x 080 (Ref. ADR 738117)	4
31	40.20.0507	Tambor 406 x 120 H10 22 335-280 (Ref. ADR 66LVA1001)	4
32	40.05.0284	Engraxadeira Reta M8 x 1,25 (Ref. ADR 98608A3)	2
33	40.19.0136	Suporte de Freio 406E (Ref. ADR 741VEA113)	2







**SANTA IZABEL**  
Implementos Agrícolas

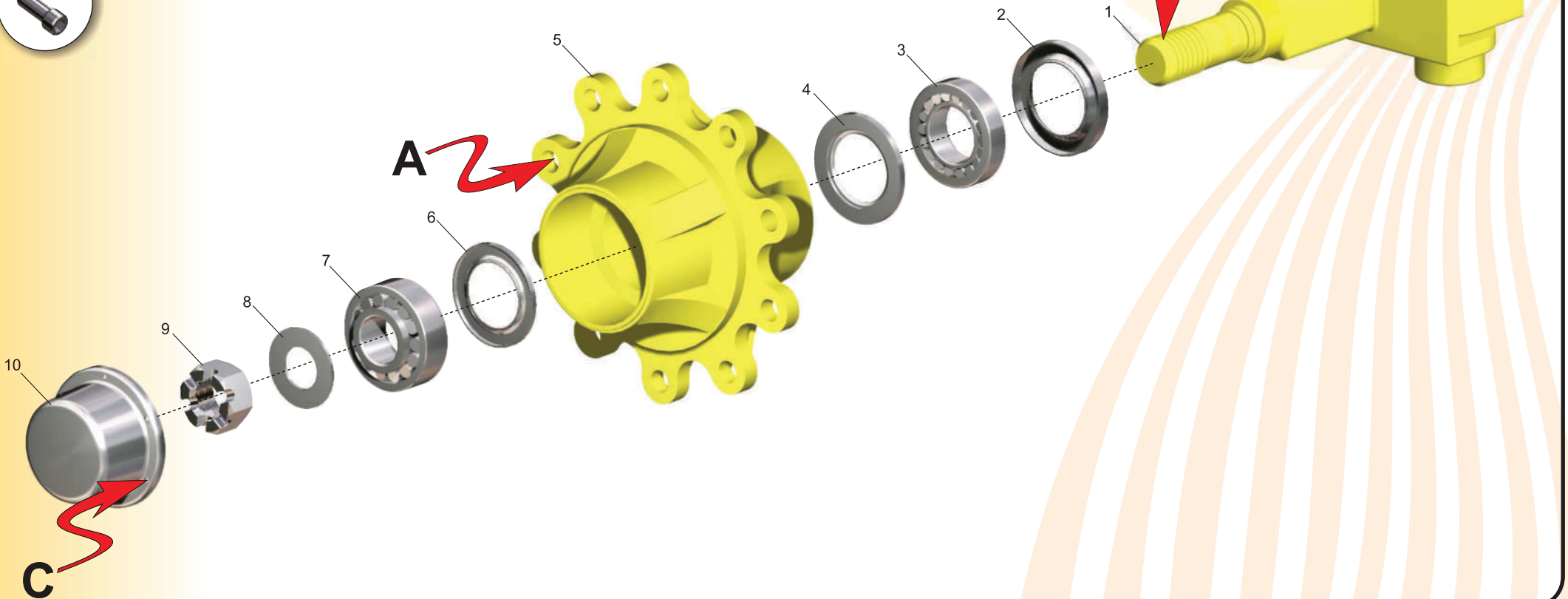
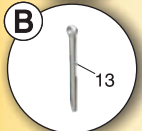
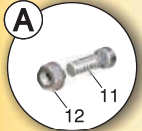

DESCRIÇÃO: **Triden**



**SANTA IZABEL**  
Implementos Agrícolas

ITEM	CÓDIGO	NOMENCLATURA	QUANTIDADE
1	40.03.0739	Corpo da Ponteira S100 (Ref. ADR 72UFA00007)	1
2	40.18.0139	Retentor Industrial $\varnothing 92 \times \varnothing 140$ (Ref. ADR 5441402)	2
3	40.18.0144	Rolamento 33018 090 140 39 (59133018)	2
4	40.01.0535	Anel de Vedação para Rolamento 33018 (Ref.ADR 5511402)	2
5	40.03.0740	Cubo da Roda H10 (Ref.ADR 61L1UA003)	2
6	40.01.0536	Anel de Vedação para Rolamento 33114 (Ref.ADR 5531092)	2
7	40.18.0145	Rolamento 33114 070 120 37 (59133114)	2
8	40.01.0537	Arruela Trava para Porca M58 (Ref.ADR 57B5801)	2
9	40.16.0474	Porca Castelo M58 x 1,5 Wr80 H38 (Ref.ADR 57558B1)	2
10	40.03.0742	Calota do Cubo ADR (Ref. ADR 56112501)	2
11	40.16.0476	Prisioneiro M22 x 1,5 C 77mm (Ref. ADR 57122B2)	20
12	40.16.0477	Porca da Roda M22 x 1,5 Wr32 (Ref. ADR 57322B3)	20
13	40.16.0478	Pino Elástico para Porca M58 (Ref. ADR 58212)	2
14	40.16.0475	Parafuso Allen (Ref. ADR 96308A0101)	12





**SANTA IZABEL**  
Implementos Agrícolas

# 40.05.0395 - EIXO DIRECIONAL COMPLETO

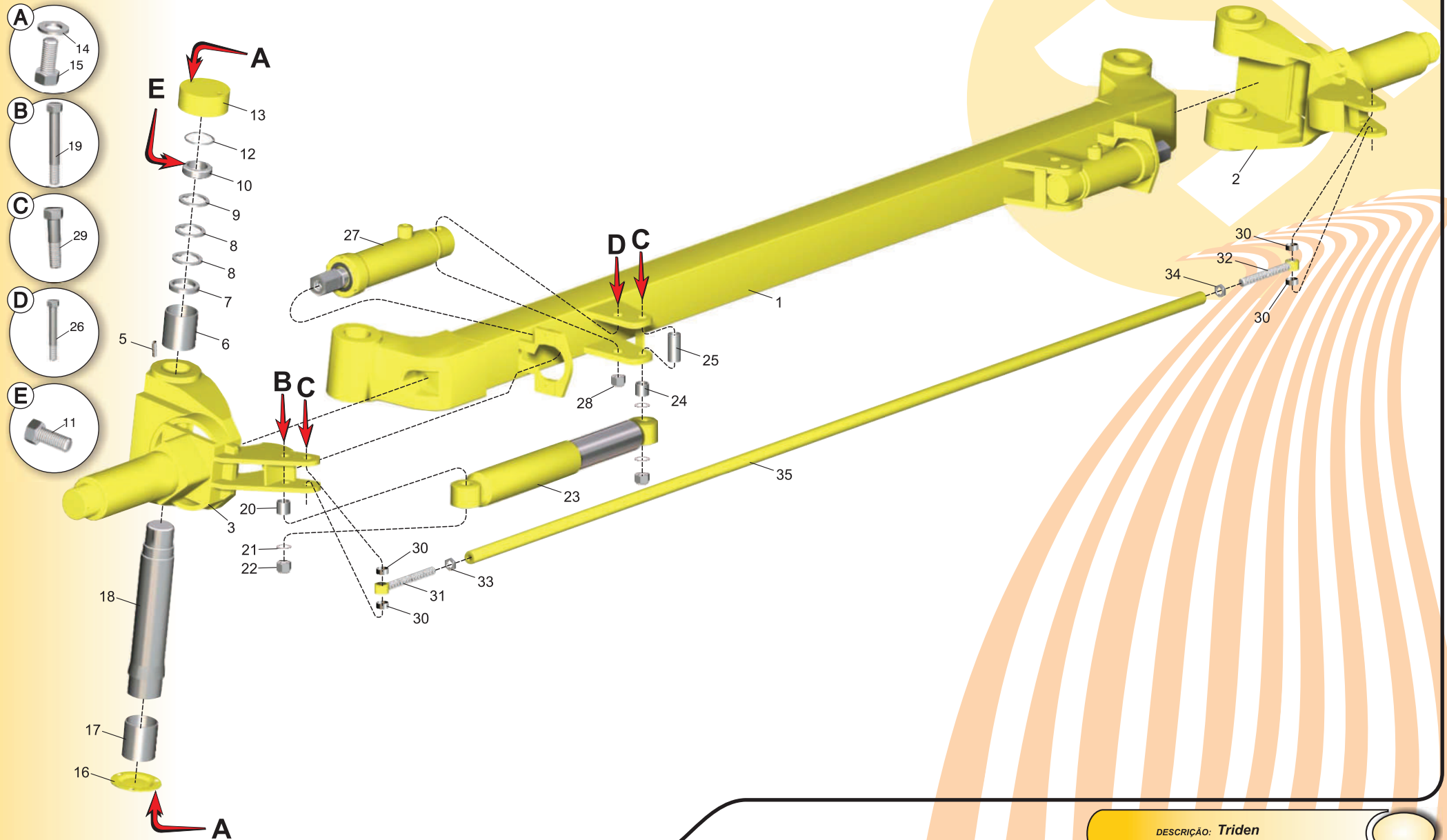

DESCRIÇÃO: **Triden**





ITEM	CÓDIGO	NOMENCLATURA	QUANTIDADE
1	40.03.0736	Corpo do Eixo Estersante STN (Ref. ADR 8FZ0133)	1
2	40.13.0450	Manga de Eixo Direita 10 STN (Ref. ADR 80AST01R)	1
3	40.13.0451	Manga de Eixo Esquersa 10 STN (Ref. ADR 80AST01L)	1
4	40.05.0282	Engraxadeira 45° M08 x 1,25 (Ref. ADR 98608A2)	4
5	40.16.0469	Pino Elástico ISO 8752 ø6 x 12 (Ref. ADR 58406)	2
6	40.02.0224	Bucha BMT ø55 x ø60 x 65 (Ref. ADR 772556501)	2
7	40.01.0529	Arruela com Colar (Ref. ADR 57D13)	2
8	40.01.0530	Arruela para Porca Anel STN (Ref. ADR 57D12)	2
9	40.05.0283	Espaçador para Porca Anel STN (Ref. ADR 57D07)	2
10	40.16.0470	Porca Anel M48 x 2,00 para STN (Ref. ADR 57648D2)	2
11	40.16.0471	Parafuso Allen M10 x 1,5 x 30 CS12.9 (Ref. ADR 96310B0301)	2
12	40.15.0003	O' ring 6337ø85,09 x ø5,34 (Ref. ADR 53108501)	2
13	40.20.0505	Tampa Pino STN (Ref. ADR 56701)	2
14	40.01.0531	Arruela de Pressão M010 Din 127 (Ref. ADR 9830101)	10
15	40.16.0472	Parafuso Sext. M10 x 1,5 x 14 CA8,8 (Ref. ADR 96110B0141)	10
16	40.20.0506	Tampa Pino Inf. com Vedação (Ref. ADR 56702)	2
17	40.02.0225	Bucha BNT ø60 x ø65 x 65 (Ref. ADR 772606501)	2
18	40.16.0462	Pino Mestre STN (Ref. ADR 83206002)	2
19	40.16.0480	Parafuso Sext. M20 x 2,5 x 200 CA8,8 (Ref. ADR 96120E2001)	2
20	40.05.0278	Espaçador L45 SN STN (Ref. ADR 9850202)	1
21	40.01.0527	Arruela ø20,5 x ø50 x 4 (Ref. ADR 9812001)	3
22	40.16.0463	Porca Autotravante M20 x 2,25 CA8 (Ref. ADR 97420E1)	3
23	40.01.0528	Amortecedor ø80 x 239 (Ref. ADR 8218301)	1
24	40.05.0279	Espaçador L032 SM STN (Ref. ADR 9850201)	1
25	40.05.0280	Espaçador L060 SM ST SW (Ref. ADR 9850211)	1
26	40.16.0464	Parafuso Sext. M22 x 3 x 120 CA8,8 (Ref. ADR 96122F1201)	2
27	40.03.0735	Cilindro Hidráulico ø60 x 100 (Ref. ADR 8116010001)	2
28	40.16.0465	Porca Autotravante M22 x 2,5 CA10 (Ref. ADR 97422F1)	2
29	40.16.0466	Parafuso Sext. M20 x 2,5 x 100 CA8,8 (Ref. ADR 96120E1001)	2
30	40.05.0281	Espaçador ø20 x ø38 x 8,5 (Ref. ADR 9850212)	4
31	40.20.0502	Terminal Ball Joint M30 x 3 Esq. (Ref. ADR 98930F4)	1
32	40.20.0503	Terminal Ball Joint M30 x 3 Dir. (Ref. ADR 98930F3)	1
33	40.16.0467	Porca da Barra M30 x 3 Esquerdo (Ref. ADR 97230F2)	1
34	40.16.0468	Porca da Barra M30 x 3 Direito (Ref. ADR 97230F1)	1
35	40.02.0223	Barra de Ligação C.1770mm (Ref. ADR 80B704)	1

