

CATÁLOGO DE PEÇAS

TASI 15000

**TRANSBORDO
AGRÍCOLA
SANTA IZABEL
15000**

MODELO 2016



SANTA IZABEL

Implementos Agrícolas



Fevereiro/2016



TASI 15 - CARACTERÍSTICAS TÉCNICAS



“De acordo com o programa de melhoramento contínuo dos produtos da companhia, as especificações aqui contidas poderão ser alteradas sem prévio aviso e sem compromisso de alterar os equipamentos fabricados anteriormente”.

OPERAÇÃO

- Sistema de Tração: Cabeçalho Engatado na Barra de Tração do Trator;
- Sistema de Basculamento: 2 Cilindros de Dupla Ação 5" x 2.1/2"
- Sistema de Levante: 2 Cilindros de Dupla Ação 4" x 2.1/2";
- Acionamento Cilindros: Controlados por Válvula Eletrohidropneumática.

RODADO COM REGULAGEM DE BITOLA

- Sistema: Triden (6 pneus);
- Bitola do Pneu: 2,50m e 2,90m;
- Pneus: 600/50 - 22,5 (Alta flutuação).

FREIOS

- Spring Brake: Atuando nas duas rodas traseiras.
- Cuíca Simples: Atuando nas duas rodas centrais.

ALTURA TRABALHO

- Carregamento: 3,60m;
- Descarregamento: 4,70m.

DIMENSÕES / CARGA MÁXIMA

- Comprimento Total do Transbordo: 8,650m;
- Largura da Caixa: 3,550m;
- Capacidade de Carga: 15 ton.
- Capacidade Volumétrica: 34 m³

ESPECIFICAÇÕES

- Potência Indicada: 200 CV; (p/ 2 Transbordos)
- Pressão Bomba: 180 bar;
- Vazão Bomba: 110 a 120 lit/min;
- Peso: 11.000 Kg.

MODELOS

- TASI 15 - Código: 10.88.2090





TASI 15

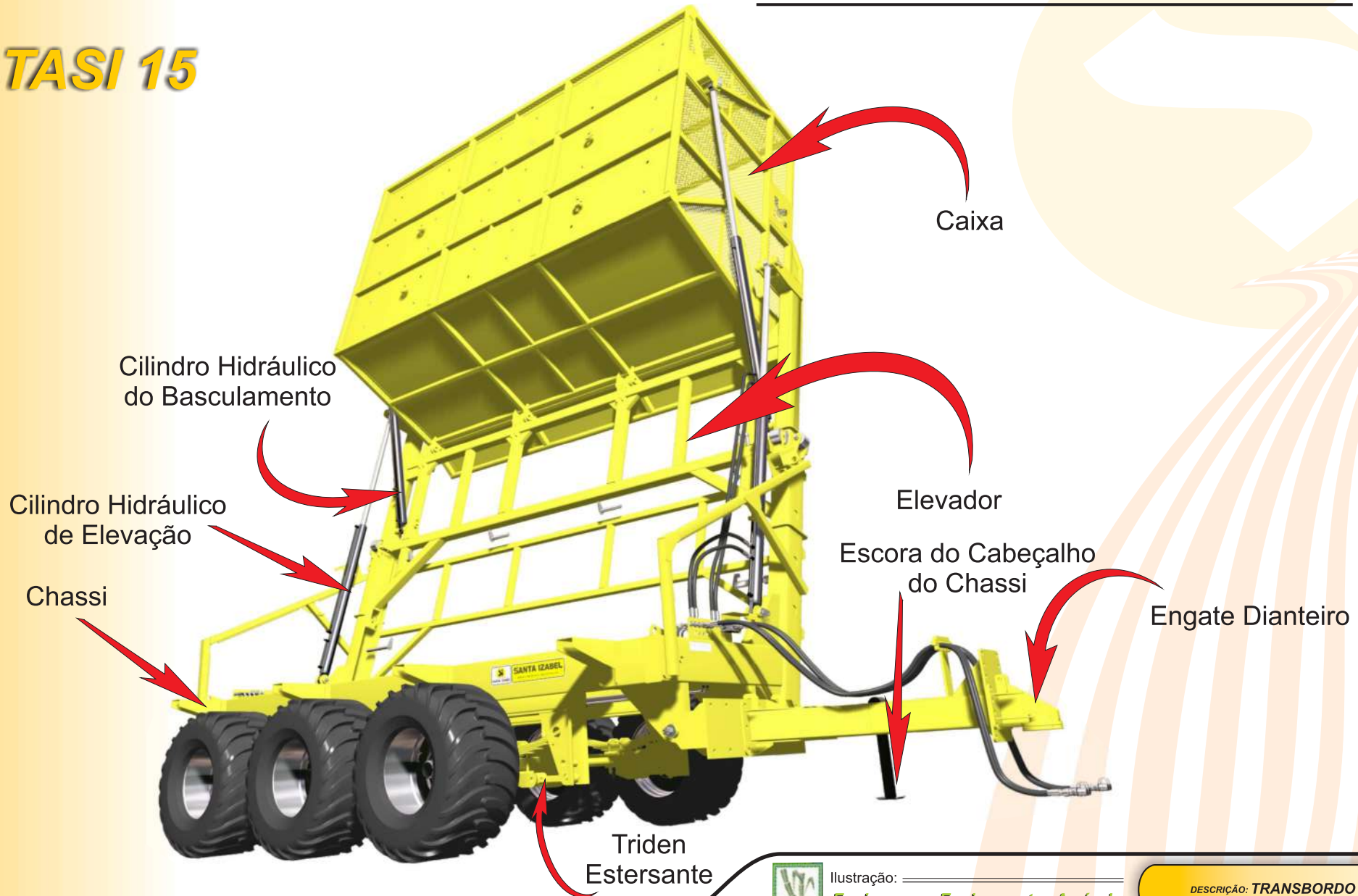



VISTA TRASEIRA

CONJUNTO GERAL

- A** 24, 29, 30, 28
- B** 29, 30, 28, 25
- C** 29, 30, 28, 26
- D** 28, 27, 29, 30
- E** 32, 33, 31
- F** 51, 54, 52, 50
- G** 36, 37, 38
- H** 39
- I** 40
- J** 41
- L** 45, 43, 44, 42
- M** 47, 46, 48
- N** 49, 35, 34

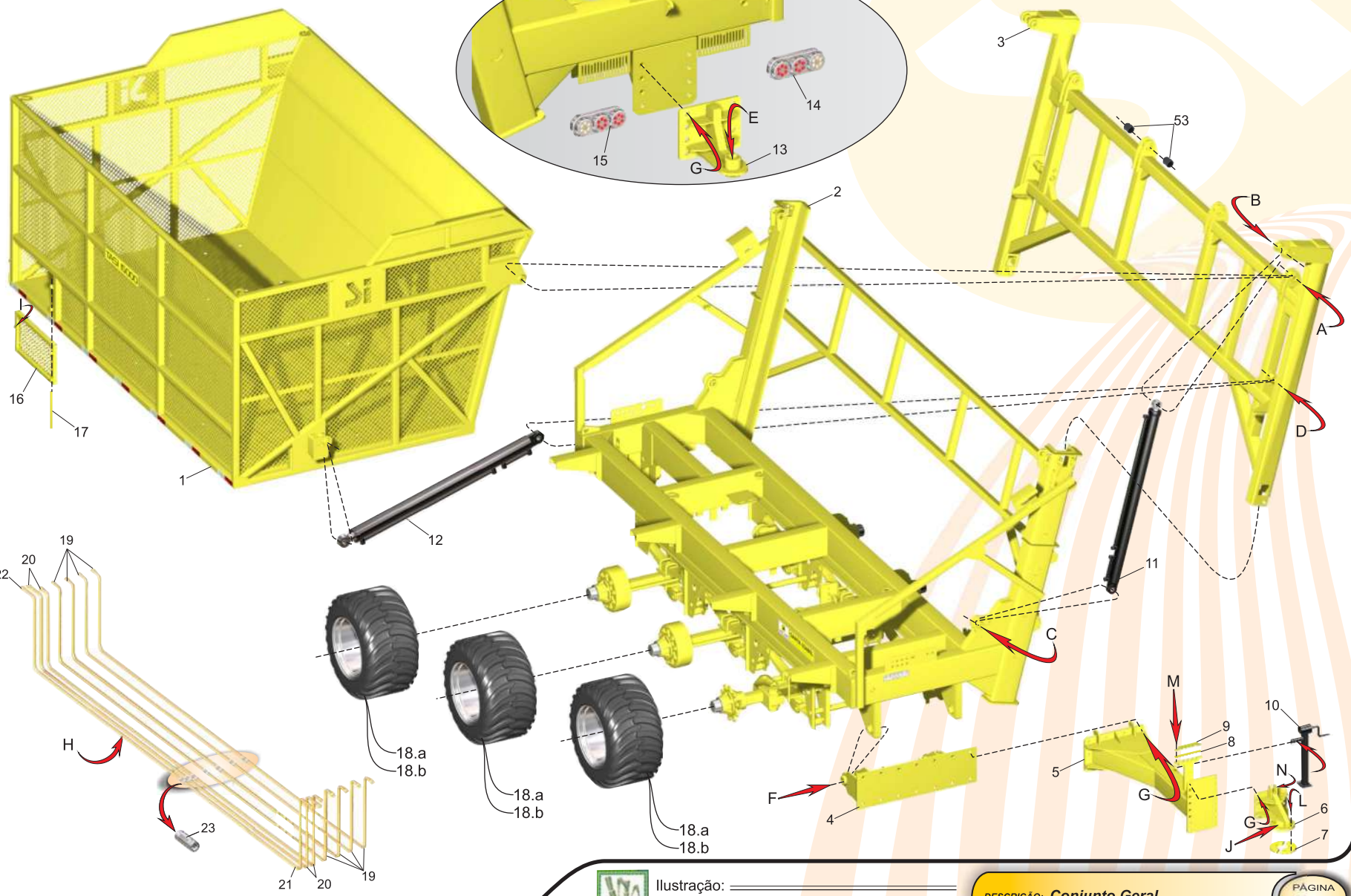



CONJUNTO GERAL

ITEM	CÓDIGO	NOMENCLATURA	QUANTIDADE
1	20.88.1668	Caixa de Carga	1
2	20.88.1660	Chassi	1
3	20.88.1667	Elevador	1
4	20.88.1675	Barra de Tração	1
5	20.88.1457	Cabeçalho Dianteiro	1
6	20.88.0282	Engate Dianteiro da Cúpula	1
7	21.88.0136	Fixador da Cúpula do Engate Dianteiro/Traseiro	1
8	22.88.0938	Chapa Central do Suporte das Mangueiras	1
9	22.88.0940	Fixação Superior das Mangueiras	1
10	40.16.0431	Pé de Apoio Manivela Lateral	1
11	40.03.0167	Cilindro Hidráulico Elevação	2
12	40.03.0187	Cilindro Hidráulico Basculamento	2
13	20.88.1119	Engate Traseiro	1
14	40.12.1063	Lanterna Direita	1
15	40.12.1064	Lanterna Esquerda	1
16	20.88.0326	Portinhola	1
17	22.88.0972	Varão da Portinhola	1
18.a	40.18.0290	Roda Agrícola 20 x 22,5 OFFSET 100mm	6
18.b	40.16.0217	Pneu 600/50-22,5	6
19	40.20.0447	Tubo Hidráulico 2860mm	8
20	40.20.0444	Tubo Hidráulico Maior 2935mm	4
21	40.20.0446	Tubo Dianteiro do Estersante Menor	1
22	40.20.0445	Tubo Traseiro do Estersante Maior	1
23	40.21.0007	União Dupla 37° JIC 1.1/16" UNF	6
24	20.88.0029	Pino do Mancal da Articulação da Caixa	4
25	20.88.1207	Pino de Engate da Haste do Cilindro	2
26	20.88.0006	Pino de Engate do Cilindro	4
27	20.88.1056	Pino do Cilindro de Basculamento	2
28	40.16.3560	Parafuso Sextavado 3/4" UNC x 1.1/2"	11
29	40.01.5198	Arruela Lisa 3/4"	19
30	40.01.5242	Arruela de Pressão 3/4"	11
31	20.88.0301	Pino Bola	1
32	21.88.0147	Arruela Lisa do Pino Bola	1
33	40.16.0327	Porca Sextavado Castelo 1.3/4" UNC	1

ITEM	CÓDIGO	NOMENCLATURA	QUANTIDADE
34	40.16.5015	Parafuso Sextavado 7/8" UNC x 4"	1
35	40.01.5507	Arruela de Pressão 7/8"	1
36	40.16.5245	Porca Sextavada de 1" UNC	48
37	40.16.5580	Parafuso Sextavado 1" UNC x 3.1/2"	24
38	40.01.5212	Arruela Lisa de 1"	24
39	40.16.0048	Presilha Hidráulica	8
40	20.88.0098	Trava da Portinhola	3
41	40.07.5034	Graxeira Reta 1/8" BSP	3
42	40.16.0015	Parafuso Sextavado 5/8" UNC x 3"	8
43	40.01.5486	Arruela Lisa de 5/8"	8
44	40.01.5270	Arruela de Pressão de 5/8"	8
45	40.16.5080	Porca Sextavada de 5/8" UNC	4
46	40.16.5450	Parafuso Sextavado 3/8" UNC x 2"	2
47	40.01.5301	Arruela de Pressão 3/8"	2
48	40.16.5170	Porca Sextavada 3/8" UNC	2
49	40.16.5016	Porca Sextavada 7/8" UNC	1
50	40.16.0139	Pino Balanciamento	2
51	40.02.0016	Bucha Cônica Borracha	4
52	40.16.5040	Porca Sextavada Castelo 1.1/4" UNF CH.1.7/8"	2
53	40.02.0041	Bucha de Desgaste - QSM-4044-47	8
54	22.110.4076	Arruela de Apoio da Cabeça do Pino	4





MONTAGEM DAS ROLDANAS

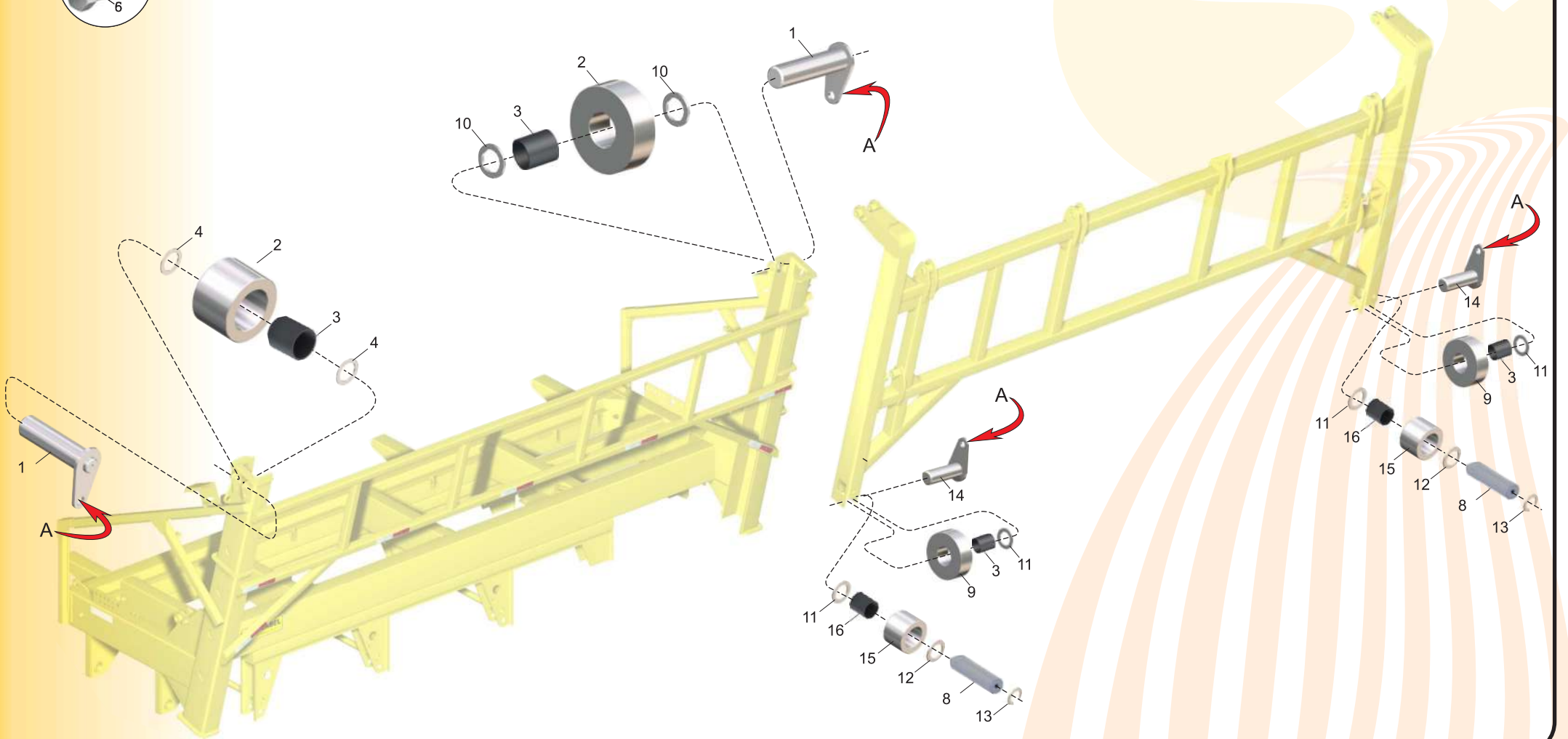



MONTAGEM DAS ROLDANAS

ITEM	CÓDIGO	NOMENCLATURA	QUANTIDADE
1	20.88.0296	Pino do Cilindro de Basculamento	4
2	22.88.1351	Roldana Superior Longitudinal do Guia	4
3	40.02.0041	Bucha de Desgaste - QSM-4044-47	12
4	20.88.0308	Arruela Espaçadora da Roldana Superior	4
5	40.01.5198	Arruela Lisa 3/4"	8
6	40.16.3560	Parafuso Sextavado 3/4" x 1.1/2" ACO GR.5 UNC RI	8
7	40.01.5242	Arruela de Pressão Média 3/4"	8
8	22.88.1328	Pino da Roldana Inferior Longitudinal	2
9	20.88.0295	Roldana Inferior de Longitudinal do Elevador	2
10	20.88.0306	Arruela Espaçadora da Roldana Inferior de Levante	4
11	20.88.0305	Arruela Espaçador Maior Inferior Longitudinal	4
12	22.88.1329	Arruela Espaçador Menor Inferior Longitudinal	2
13	40.01.0065	Anel de Retenção para furo	2
14	20.88.1057	Pino Inferior da Roldana de Levante	2
15	22.88.1894	Roldana Inferior do Contato Externo	2
16	40.02.0043	Bucha de Desgaste 35-39-30	4



ESQUEMA HIDRÁULICO Bloco de Comando Elétrico

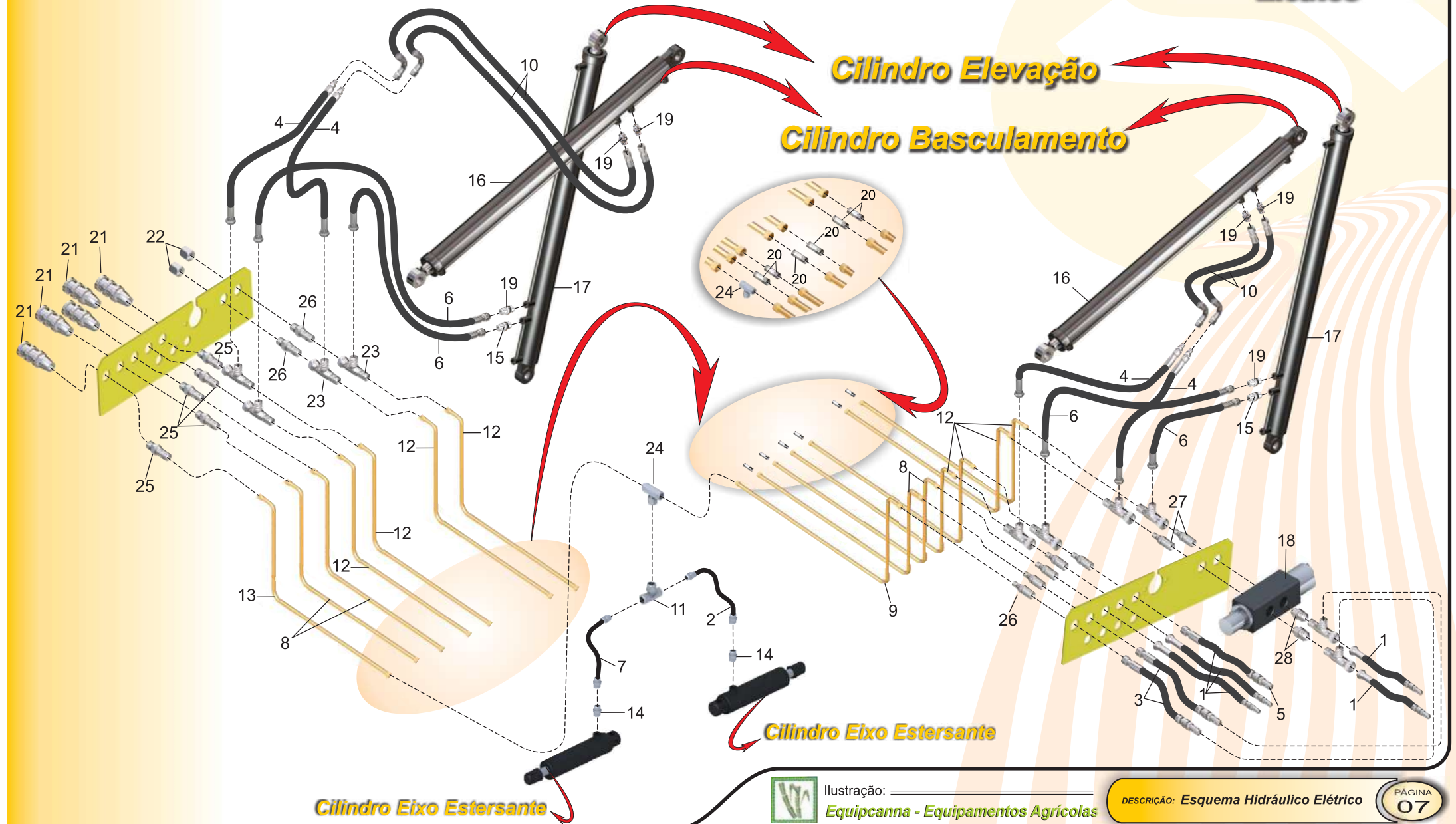

Cilindro Eixo Estersante

Cilindro Eixo Estersante



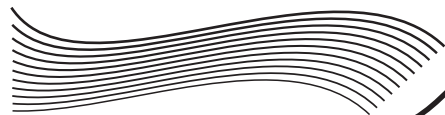

ESQUEMA HIDRÁULICO Bloco de Comando Elétrico

ITEM	CÓDIGO	NOMENCLATURA	QTD
1	40.13.0413	Mangueira 5/8" x 3100 FGR 1.1/16" UNF JIC x MF 3/4" NPT	5
2	40.13.0367	Mangueira 5/8" x 700 FJIC Reto 1.1/16" x FGR Reto 7/8" JIC	1
3	40.13.0187	Mangueira 5/8" x 750 FGR 1.1/16" UNF JIC x FG 90° 1.1/16" UNF JIC	2
4	40.13.0181	Mangueira 5/8" x 3000 FGR 1.1/16" UNF JIC x FG 90° 1.1/16" UNF JIC	4
5	40.05.0353	Engate Rápido macho 3/4" NPT Série B	5
6	40.13.0511	Mangueira 5/8" x 1200 FGR 1.1/16" UNF JIC x FGR 1.1/16" UNF JIC	4
7	40.13.0366	Mangueira 5/8" x 1400 FJIC Reto 1.1/16" x FGR Reto 7/8" JIC	1
8	40.20.0444	Tube Hidráulico s/ Costura	8
9	40.20.0446	Tube Hidráulico s/ Costura	1
10	40.13.0182	Mangueira 5/8" x 1000 FGR 1.1/16" UNF JIC x FGR 1.1/16" UNF JIC	4
11	40.20.0314	Tee MJIC 1.1/16" x MJIC 1.1/16" UNF x MJIC 1.1/16" UNF	1
12	40.20.0447	Tube Hidráulico s/ Costura 19 x 2,5 Comp. 2860mm	8
13	40.20.0445	Tube Hidráulico s/ Costura 19 x 2,5	1
14	40.01.0058	Adaptador MF 3/8" NPT x MF 7/8" UNF Jic	2
15	40.21.1213	União M.F 3/4" NPT x MF 1.1/16" UNF com Redução	2
16	40.03.0187	Cilindro Hidráulico Basculante Cx. CG Transb.	2
17	40.03.0167	Cilindro Hidráulico Elevação Cx. CG Transb.	2
18	40.22.0030	Válvula Eletrohidropneumática	1
19	40.21.1212	União Macho-Macho 3/4" NPT de um Lado x macho 1.1/16" UNF	6
20	40.21.0007	União Dupla 37° JIC 1.1/16" UNF	6
21	40.05.0352	Engate Rápido Fêmea 3/4" NPT Série B	5
22	40.20.0041	Tampão 1.1/16" UNF	2
23	40.20.0042	TEE c/ Porca Giratória 1.1/16" UNF	10
24	40.20.0410	TEE FG 1.1/16" UNF JIC Central	1
25	40.21.0053	União Passa Painel Macho-Macho 1.1/16" UNF x Macho 3/4" NPT	5
26	40.21.0001	União Passa Painel Macho-Macho 1.1/16" UNF	12
27	40.21.0025	União P.P. Mac.-Mac. 1.1/16" UNF x Mac. 1.1/16" UNF c/ O'Ring	2
28	40.21.0004	União Macho 1.1/16" UNF c/ O'Ring x Macho 1.1/16" UNF JIC 37°	2





SISTEMA PNEUMÁTICO

- SERVIÇO
- EMERGÊNCIA
- SOLENÓIDE
- 10 mm
- 10 mm
- 10 mm

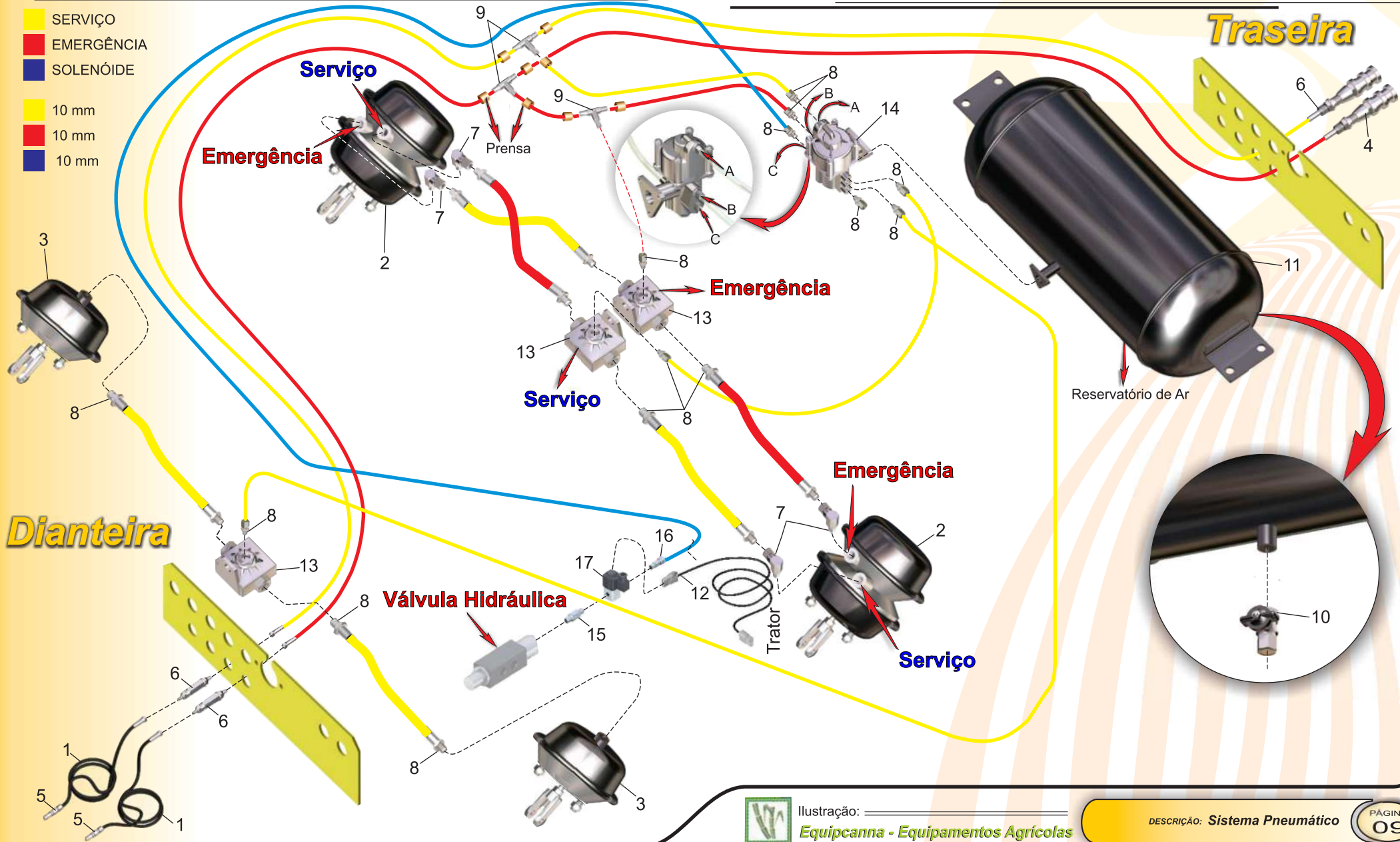



SISTEMA PNEUMÁTICO

ITEM	CÓDIGO	NOMENCLATURA	QUANTIDADE
1	40.13.0118	Mangueira 3/8" x FGR 1/2" BSP x NF 1/2" NPT x 3100	2
2	40.03.0367	Câmara de Ar Dupla Spring Break	2
3	40.03.0489	Câmara de Ar Simples	2
4	40.05.0034	Engate rápido Fêmea 1/2"	2
5	40.05.5239	Engate rápido Macho 1/2"	2
6	40.21.0009	União Anteparo Tubo 10mm x 1/2" NPT	4
7	40.03.0233	Cotovelo Macho Rápido M16 x 1,5 p/ Tubo 10mm	4
8	40.03.0232	Conector Macho Tubo 10mm x M16 x 1,5mm	16
9	40.20.2889	Tee União Emenda 10mm	3
10	40.22.2215	Válvula Dreno M22	3
11	40.18.4000	Reservatório de Ar 40 litros	1
12	20.88.0071	Cabo do Relé da Válvula Solenóide	1
13	40.22.0152	Válvula Descarga Rápida	3
14	40.22.0151	Válvula Relé / Emergência	1
15	40.03.0294	Conexão Macho 1/8" NPT	1
16	40.03.0295	Conector Macho 3/8" x 1/8" NPT	1
17	40.22.0033	Válvula Solenóide	1



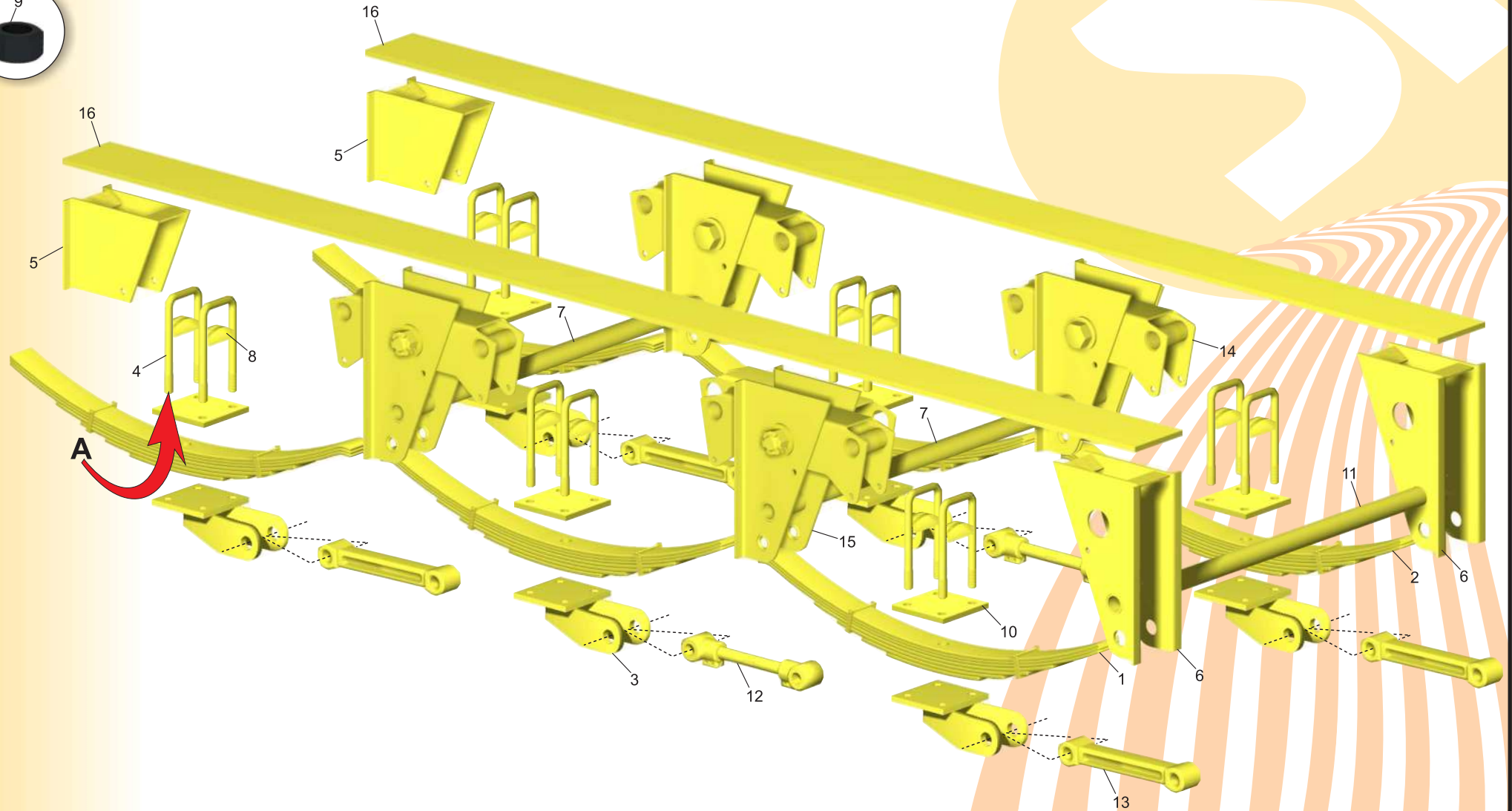



ITEM	CÓDIGO	NOMENCLATURA	QUANTIDADE
1	40.06.0104	Feixe de Mola R100P952 E0930 2 x 20 3 x 20 (Ref. ADR 4151024)	3
2	40.06.0105	Feixe de Mola R100P952 E0930 2 x 18 2 x 18 (Ref. ADR 4151023)	3
3	40.16.0552	Placa Suporte Ls100 S130 Tandem Rods Type (Ref. ADR 4381S301)	6
4	40.07.0040	Grampo M22 x 1,50 (Ref. ADR 42522017)	12
5	40.03.0627	Conjunto Traseiro Suporte Suspensão LS100H131 (Ref. ADR 4046101)	2
6	40.03.0626	Conjunto Dianteiro Suporte Suspensão LS100H131 (Ref. ADR 4044101)	2
7	40.20.1315	Tubo Laminado ø57 Parede 5,0 x 1445 (Ref. ADR 67N0570008)	2
8	40.06.0106	Fixador Feixe Mola LS100 S130-150 (Ref. ADR 454107)	12
9	40.16.0554	Porca Autotravante M22 x 1,50 ISO8673CA 10 ZINC (Ref. ADR 97122B2)	24
10	40.16.0610	Placa (Ref. ADR 43AA3014)	6
11	40.20.1316	Tubo Laminado ø57 Parede 5,0 x 1410 (Ref. ADR 67N0570007)	1
12	40.02.0057	Braço Tensor Ajustável L324-382 (Ref. ADR 42A13601)	3
13	40.02.0056	Braço Tensor Fixo L260 (Ref. ADR 42A23601)	3
14	40.03.0624	Conj. Central Sup. Suspensão H445 Lado Dir. EA 420 (Ref ADR 4045101)	2
15	40.03.0625	Conj. Central Sup. Suspensão H445 Lado Esq. EA 420 (Ref ADR 4045102)	2
16	40.03.0623	Chapa Apoio Suporte Suspensão LT3905 200 x 015 (Ref. ADR 67P2000007)	2





- A**
- B**
- C**
- D**
- E**
- F**

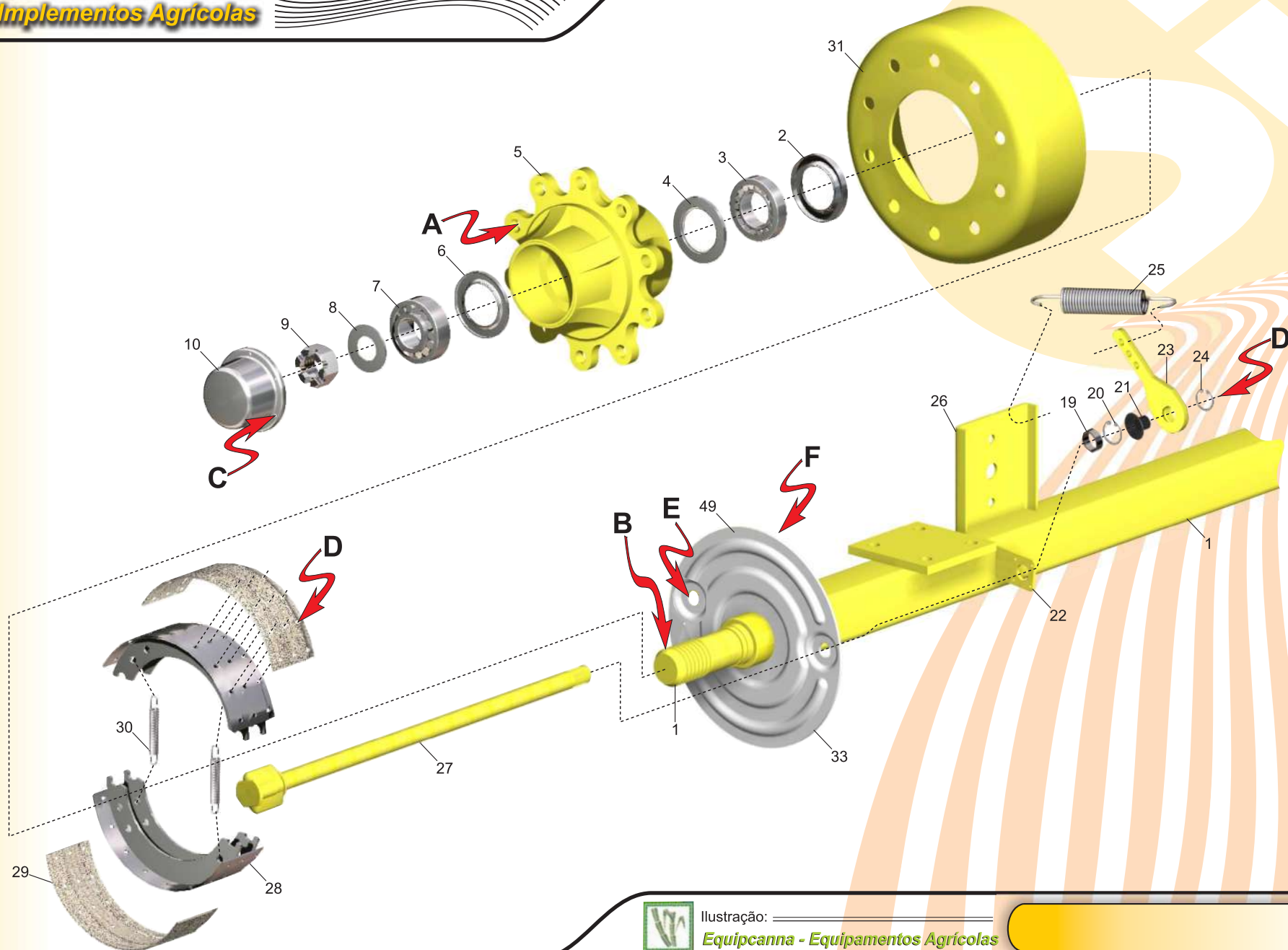



ITEM	CÓDIGO	NOMENCLATURA	QUANTIDADE
1	40.03.0741	Corpo do Eixo Q110 (Ref. ADR 68UFA10002)	1
2	40.18.0139	Retentor Industrial ø92 x ø140 (Ref. ADR 5441402)	2
3	40.18.0144	Rolamento 33018 090 140 39 (59133018)	2
4	40.01.0535	Anel de Vedação para Rolamento 33018 (Ref.ADR 5511402)	2
5	40.03.0740	Cubo da Roda H10 (Ref.ADR 61L1UA003)	2
6	40.01.0536	Anel de Vedação para Rolamento 33114 (Ref.ADR 5531092)	2
7	40.18.0145	Rolamento 33114 070 120 37 (59133114)	2
8	40.01.0537	Arruela Trava para Porca M58 (Ref.ADR 57B5801)	2
9	40.16.0474	Porca Castelo M58 x 1,5 Wr80 H38 (Ref.ADR 57558B1)	2
10	40.03.0742	Calota do Cubo ADR (Ref. ADR 56112501)	2
11	40.16.0479	Prisioneiro M22 x 1,50 C 86mm (Ref. ADR 57122B3)	20
12	40.16.0477	Porca da Roda M22 x 1,5 Wr32 (Ref. ADR 57322B3)	20
13	40.16.0478	Pino Elástico para Porca M58 (Ref. ADR 58212)	2
14	40.16.0475	Parafuso Allen (Ref. ADR 96308A0101)	12
15	40.18.0138	Rebite Freio 8 x 15 For Lining (Ref. ADR 96701)	64
16	40.16.0742	Pino Freio 406 x 120 D050 L127 (Ref. ADR 83305001)	2
17	40.01.0534	Arruela Travante M24 (Ref. ADR 9800241)	2
18	40.16.0473	Porca M24 x 1,5 DIN934 (Ref. ADR 97124B1)	2
19	40.02.0226	Bucha ø38,5 x ø40,5 x 26 (Ref. ADR 771382601)	2
20	40.01.0533	Anel Elástico ø38 DIN 471 (Ref. ADR 58513)	2
21	40.03.0738	Coifa Borracha para Eixo-Came ø35 (Ref. ADR 53A08)	2
22	40.19.0135	Suporte D=33 L=087 (Ref. ADR 74402110)	2
23	40.03.0737	Catraca de Freio 35 BNA (Ref. ADR 7621501)	2
24	40.01.0532	Anel Elástico ø32 DIN471 (Ref. ADR 58511)	2
25	40.13.5128	Mola Retorno Acionamento D30 (Ref. ADR 738201)	2
26	40.19.5257	Suporte para Câmara de Freio (Ref. ADR 46106305)	2
27	40.05.0285	Eixo Came D35 B0850 Flat (Ref. ADR 75A3553011)	2
28	40.03.0630	Sapata Freio 406 x 120 406E (Ref. ADR 732VE01)	4
29	40.12.1044	Lona Freio 406 x 120 Freio 412S (Ref. ADR 734VA01)	8
30	40.13.0591	Mola D25 L162 Freio 400 x 080 (Ref. ADR 738117)	4
31	40.20.0507	Tambor 406 x 120 H10 22 335-280 (Ref. ADR 66LVA1001)	4
32	40.05.0284	Engraxadeira Reta M8 x 1,25 (Ref. ADR 98608A3)	2
33	40.19.0136	Suporte de Freio 406E (Ref. ADR 741VEA113)	2



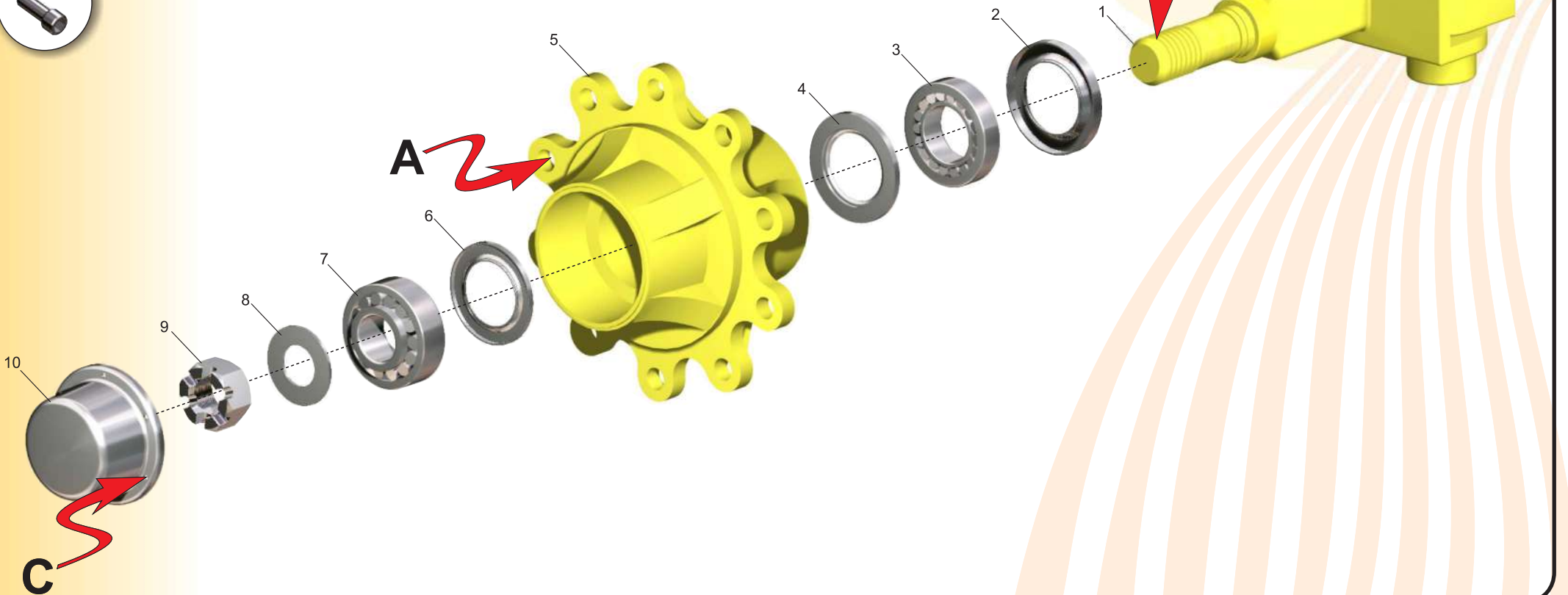
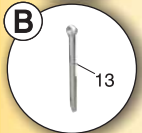
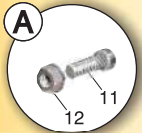



ITEM	CÓDIGO	NOMENCLATURA	QUANTIDADE
1	40.03.0739	Corpo da Ponteira S100 (Ref. ADR 72UFA00007)	1
2	40.18.0139	Retentor Industrial ø92 x ø140 (Ref. ADR 5441402)	2
3	40.18.0144	Rolamento 33018 090 140 39 (59133018)	2
4	40.01.0535	Anel de Vedação para Rolamento 33018 (Ref.ADR 5511402)	2
5	40.03.0740	Cubo da Roda H10 (Ref.ADR 61L1UA003)	2
6	40.01.0536	Anel de Vedação para Rolamento 33114 (Ref.ADR 5531092)	2
7	40.18.0145	Rolamento 33114 070 120 37 (59133114)	2
8	40.01.0537	Arruela Trava para Porca M58 (Ref.ADR 57B5801)	2
9	40.16.0474	Porca Castelo M58 x 1,5 Wr80 H38 (Ref.ADR 57558B1)	2
10	40.03.0742	Calota do Cubo ADR (Ref. ADR 56112501)	2
11	40.16.0476	Prisioneiro M22 x 1,5 C 77mm (Ref. ADR 57122B2)	20
12	40.16.0477	Porca da Roda M22 x 1,5 Wr32 (Ref. ADR 57322B3)	20
13	40.16.0478	Pino Elástico para Porca M58 (Ref. ADR 58212)	2
14	40.16.0475	Parafuso Allen (Ref. ADR 96308A0101)	12



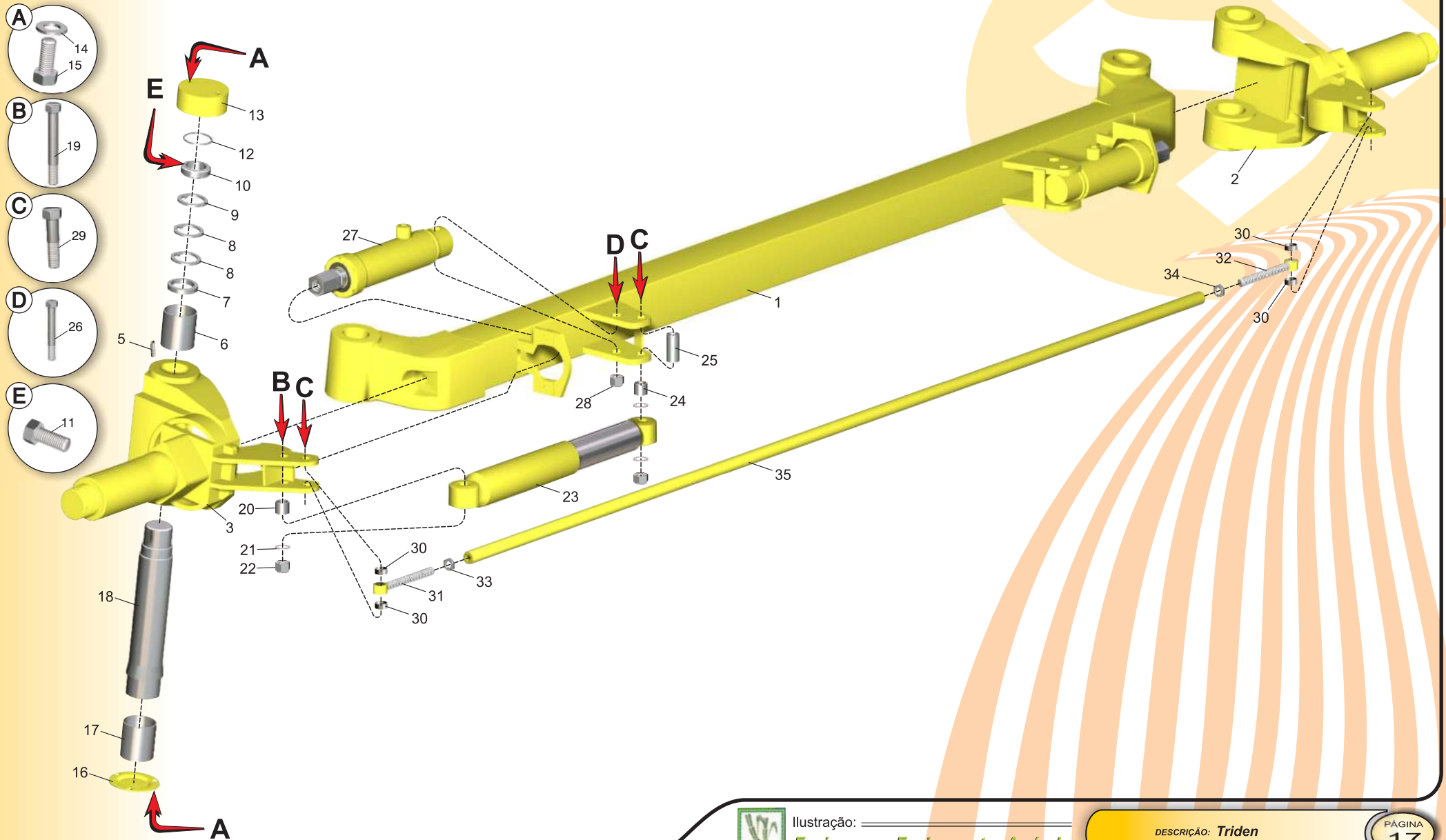



ITEM	CÓDIGO	NOMENCLATURA	QUANTIDADE
1	40.03.0736	Corpo do Eixo Estersante STN (Ref. ADR 8FZ0133)	1
2	40.13.0450	Manga de Eixo Direita 10 STN (Ref. ADR 80AST01R)	1
3	40.13.0451	Manga de Eixo Esquersa 10 STN (Ref. ADR 80AST01L)	1
4	40.05.0282	Engraxadeira 45° M08 x 1,25 (Ref. ADR 98608A2)	4
5	40.16.0469	Pino Elástico ISO 8752 ø6 x 12 (Ref. ADR 58406)	2
6	40.02.0224	Bucha BMT ø55 x ø60 x 65 (Ref. ADR 772556501)	2
7	40.01.0529	Arruela com Colar (Ref. ADR 57D13)	2
8	40.01.0530	Arruela para Porca Anel STN (Ref. ADR 57D12)	2
9	40.05.0283	Espaçador para Porca Anel STN (Ref. ADR 57D07)	2
10	40.16.0470	Porca Anel M48 x 2,00 para STN (Ref. ADR 57648D2)	2
11	40.16.0471	Parafuso Allen M10 x 1,5 x 30 CS12.9 (Ref. ADR 96310B0301)	2
12	40.15.0003	O' ring 6337ø85,09 x ø5,34 (Ref. ADR 53108501)	2
13	40.20.0505	Tampa Pino STN (Ref. ADR 56701)	2
14	40.01.0531	Arruela de Pressão M010 Din 127 (Ref. ADR 9830101)	10
15	40.16.0472	Parafuso Sext. M10 x 1,5 x 14 CA8,8 (Ref. ADR 96110B0141)	10
16	40.20.0506	Tampa Pino Inf. com Vedação (Ref. ADR 56702)	2
17	40.02.0225	Bucha BNT ø60 x ø65 x 65 (Ref. ADR 772606501)	2
18	40.16.0462	Pino Mestre STN (Ref. ADR 83206002)	2
19	40.16.0480	Parafuso Sext. M20 x 2,5 x 200 CA8,8 (Ref. ADR 96120E2001)	2
20	40.05.0278	Espaçador L45 SN STN (Ref. ADR 9850202)	1
21	40.01.0527	Arruela ø20,5 x ø50 x 4 (Ref. ADR 9812001)	3
22	40.16.0463	Porca Autotravante M20 x 2,25 CA8 (Ref. ADR 97420E1)	3
23	40.01.0528	Amortecedor ø80 x 239 (Ref. ADR 8218301)	1
24	40.05.0279	Espaçador L032 SM STN (Ref. ADR 9850201)	1
25	40.05.0280	Espaçador L060 SM ST SW (Ref. ADR 9850211)	1
26	40.16.0464	Parafuso Sext. M22 x 3 x 120 CA8,8 (Ref. ADR 96122F1201)	2
27	40.03.0735	Cilindro Hidráulico ø60 x 100 (Ref. ADR 8116010001)	2
28	40.16.0465	Porca Autotravante M22 x 2,5 CA10 (Ref. ADR 97422F1)	2
29	40.16.0466	Parafuso Sext. M20 x 2,5 x 100 CA8,8 (Ref. ADR 96120E1001)	2
30	40.05.0281	Espaçador ø20 x ø38 x 8,5 (Ref. ADR 9850212)	4
31	40.20.0502	Terminal Ball Joint M30 x 3 Esq. (Ref. ADR 98930F4)	1
32	40.20.0503	Terminal Ball Joint M30 x 3 Dir. (Ref. ADR 98930F3)	1
33	40.16.0467	Porca da Barra M30 x 3 Esquerdo (Ref. ADR 97230F2)	1
34	40.16.0468	Porca da Barra M30 x 3 Direito (Ref. ADR 97230F1)	1
35	40.02.0223	Barra de Ligação C.1770mm (Ref. ADR 80B704)	1



