

### PTSI 12000 - ENLONAMENTO - ABS

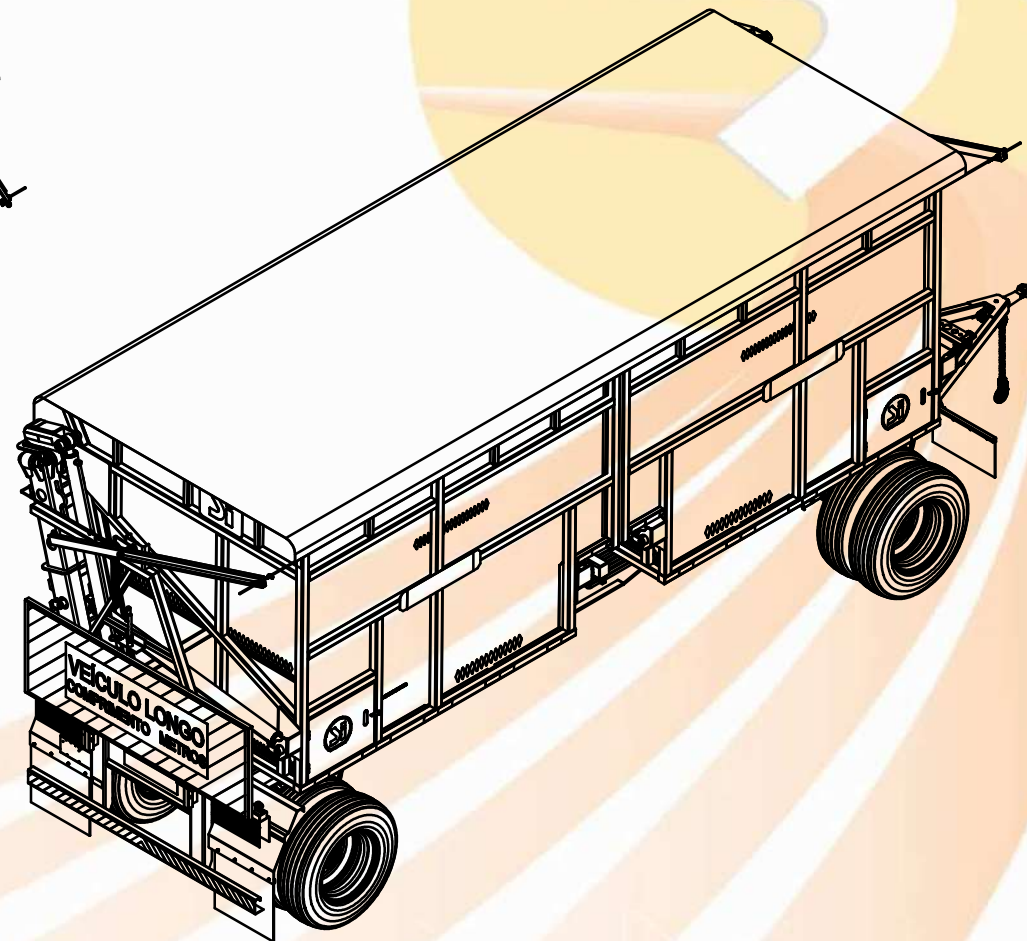
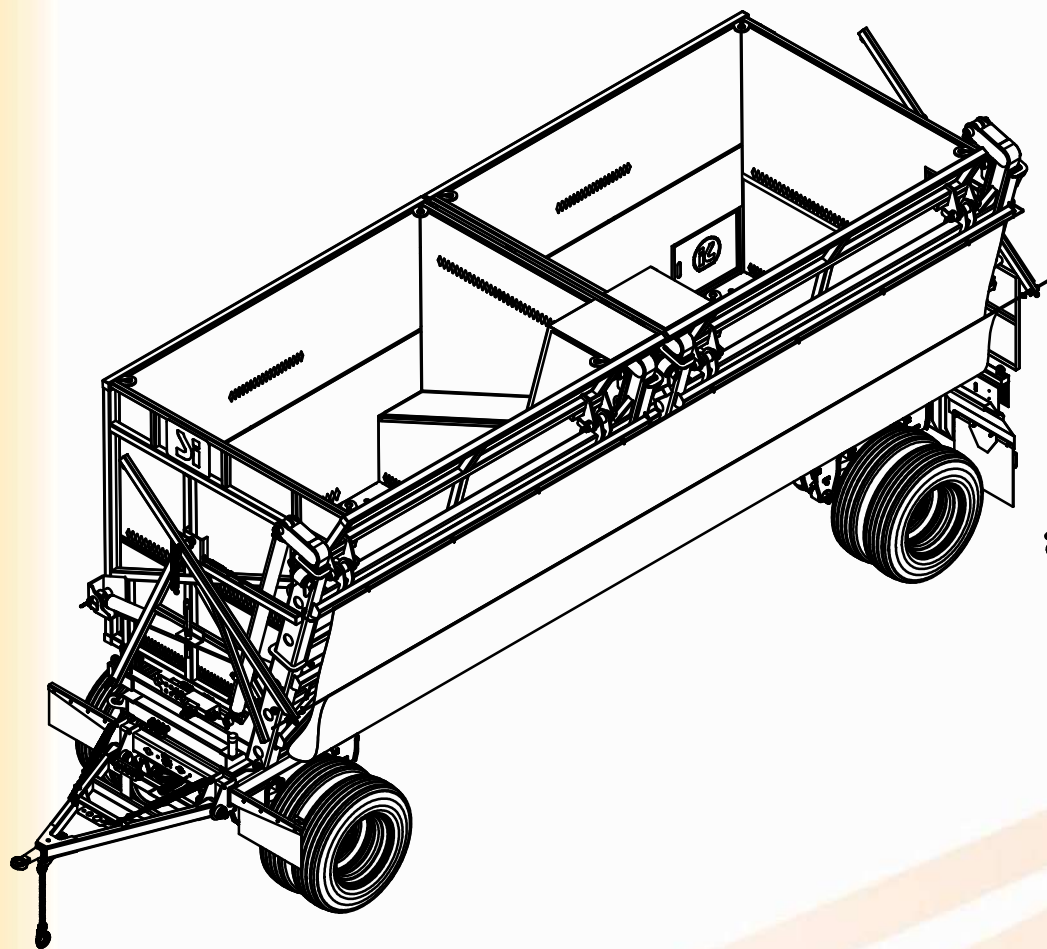

Capacidade Volumétrica de Cada Caixa de Carga: 13m<sup>3</sup>

Capacidade de Carga: 12.000Kg

Suspensão Mono eixo com Feixe de Molas

Pneus: 295/80 - 22.5

Freio Simples Eixo Dianteiro

Freio Spring Brake Eixo Traseiro

Bitola: 2.00M

Cabeçalho Tipo Cambão Padrão Canavieiro

Engate Automático Ø2" Tipo Boneca

Peso Aproximado: 9.820Kg

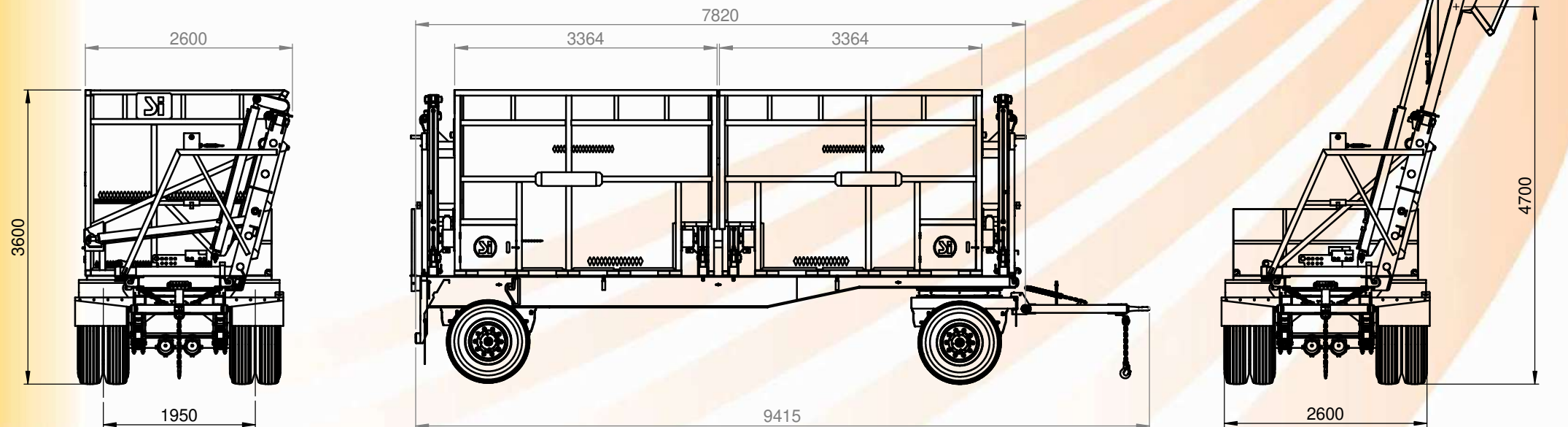

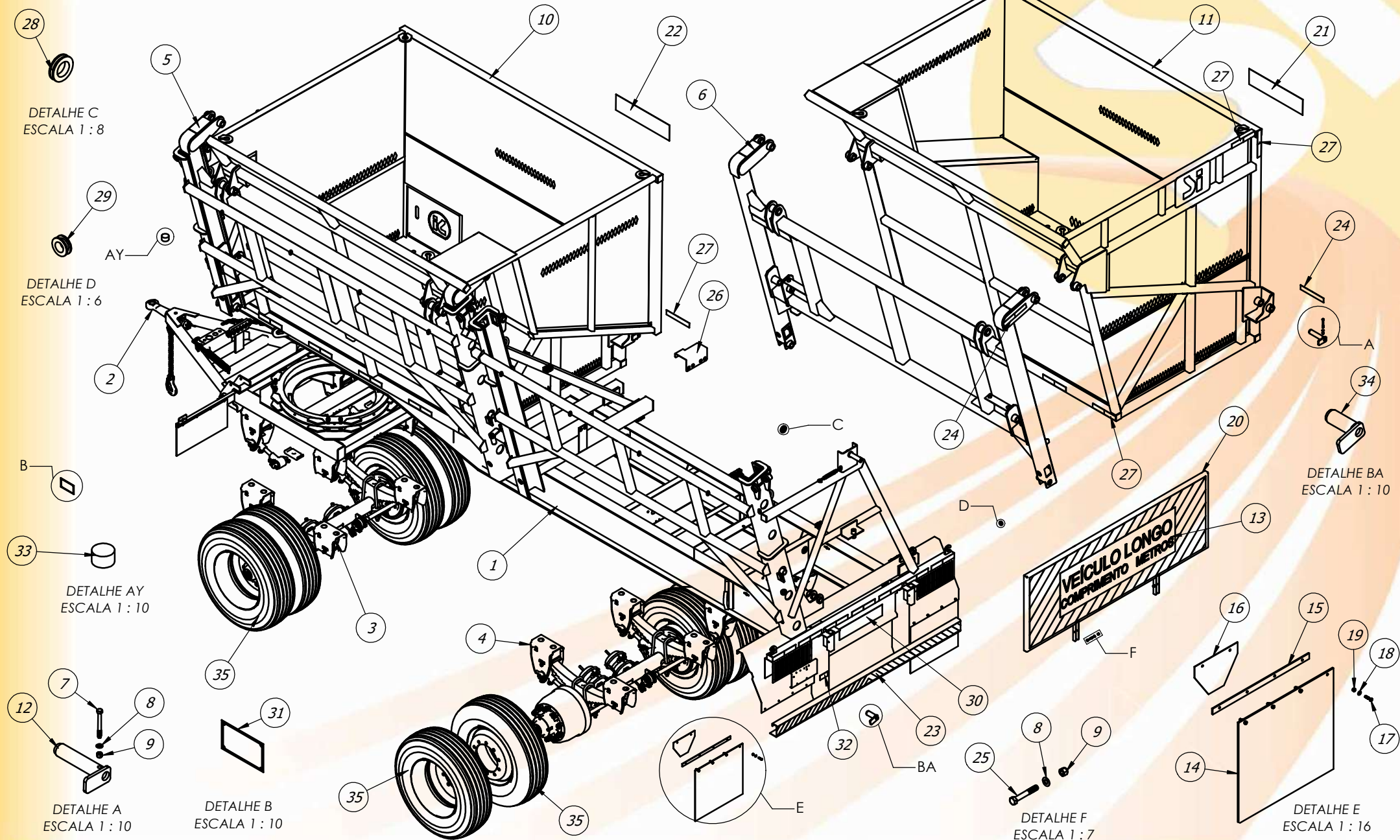

### Montagem Geral

Item	Código	Descrição	QTD.
1	20.88.2458	Chassi PTSI12 - com Enlonamento	1
2	20.88.2273	Dolly Mono eixo - Plataforma Transbordo	1
3	20.88.2271	Conjunto Suspensão Dianteira 1 Eixo - PTASI 12 C/ABS	1
4	20.88.2272	Conjunto Suspensão Traseira 1 Eixo - PTSI 12	1
5	20.88.2300	Elevador Traseiro - CTSI6 (TBO RET 140x100x9.5)	1
6	20.88.2299	Elevador Dianteiro - CTSI6 (TBO RET 140x100x9.5)	1
7	40.16.0286	Parafuso Sextavado 3/8" UNC x 3.1/2" G5 ZB	4
8	40.01.0053	Arruela Lisa 3/8"	6
9	40.16.2003	Porca Sextavada Auto Travante 3/8" UNC	6
10	20.88.2252	Caixa de Carga Dianteira - CTSI6	1
11	20.88.2258	Caixa de Carga Traseira - CTSI6	1
12	20.88.2141	Pino Basculamento Caixa de Carga - Ø40x185	4
13	40.16.0137	ADESIVO COMPRIMENTOxLARGURA 2.30m	1
14	40.20.0706	PARA-BARRO TRASEIRO SI ALT.570 X LARG.620MM	2
15	22.120.0042	CHAPA DE FIXAÇÃO PARABARRO	2
16	22.110.0182	LIMITADOR DO PARA-BARRO	2
17	40.16.0577	PARAFUSO SEXT. MA 8 X 35mm - PASSO 1,25	8
18	40.01.0560	ARRUELA LISA A-8 BICROMATIZADO	8
19	40.16.0576	PORCA SEXT. MA 8 X PASSO 1,25mm AUTO TRAVA BICROMATIZADO	8
20	20.88.2291	PLACA DE ADVERTÊNCIA PLATAFORMA	1
21	40.01.3088	Adesivo - TASI 12000	1
22	40.01.3086	Adesivo - Santa Izabel - 17.5 x 70	1
23	40.04.0138	REFLETIVO PARACHOQUE	1
24	40.06.4751	REFLETIVO ESQUERDO	15
25	40.16.0868	Parafuso Sextavado 3/8" UNC x 2.1/2" - RP - G5 - Chave 9/16"	2
26	20.88.0299	PROTETOR DA VÁLVULA ELETROHIDROPNEUMÁTICO	2
27	40.06.4750	REFLETIVO DIREITO	17
28	40.20.0146	PASSA FIO Ø50mm	18
29	40.20.0168	PASSA FIO Ø1/2"	2
30	40.16.0418	Placa de Identificação Santa Izabel 125 x 560 mm	1
31	40.16.0138	PLAQUETA DE IDENTIFICAÇÃO SEMIRREBOQUE	1
32	40.16.0670	PLACA ALUMINIO PARA-CHOQUE ISENTO	1
33	40.20.0202	TAMPÃO DE PLASTICO 2"	1
34	20.88.2489	Pino da Roldana Inferio do Elevador - Ø49.5x205	4
35	15.024.0002	PNEU MONTADO 295/80 GENERICO	8

Item	Código	Descrição	QTD.
1	20.88.0297	ROLDANA SUPERIOR E INFERIOR DO LEVANTAMENTO	4
2	40.02.0042	Bucha Auto Lubrificante 40-44-30	8
3	40.16.0286	Parafuso Sextavado 3/8" UNC x 3.1/2" G5 ZB	12
4	40.01.0053	Arruela Lisa 3/8"	12
5	40.16.2003	Porca Sextavada Auto Travante 3/8" UNC	12
6	22.88.3467	Pino Roldana Frontal / Cilindro Elevador - Ø40x220	4
7	20.88.0295	ROLDANA SUPERIOR LONGITUDINAL DO GUIA	4
8	40.02.0041	BUCHA AUTO LUBRIFICANTE QSM 40-44-47	8
9	22.88.3466	Pino Roldana Lateral - Ø40x185	4
10	22.88.3468	Pino Inferior Cilindro Levante - Ø40x165	4

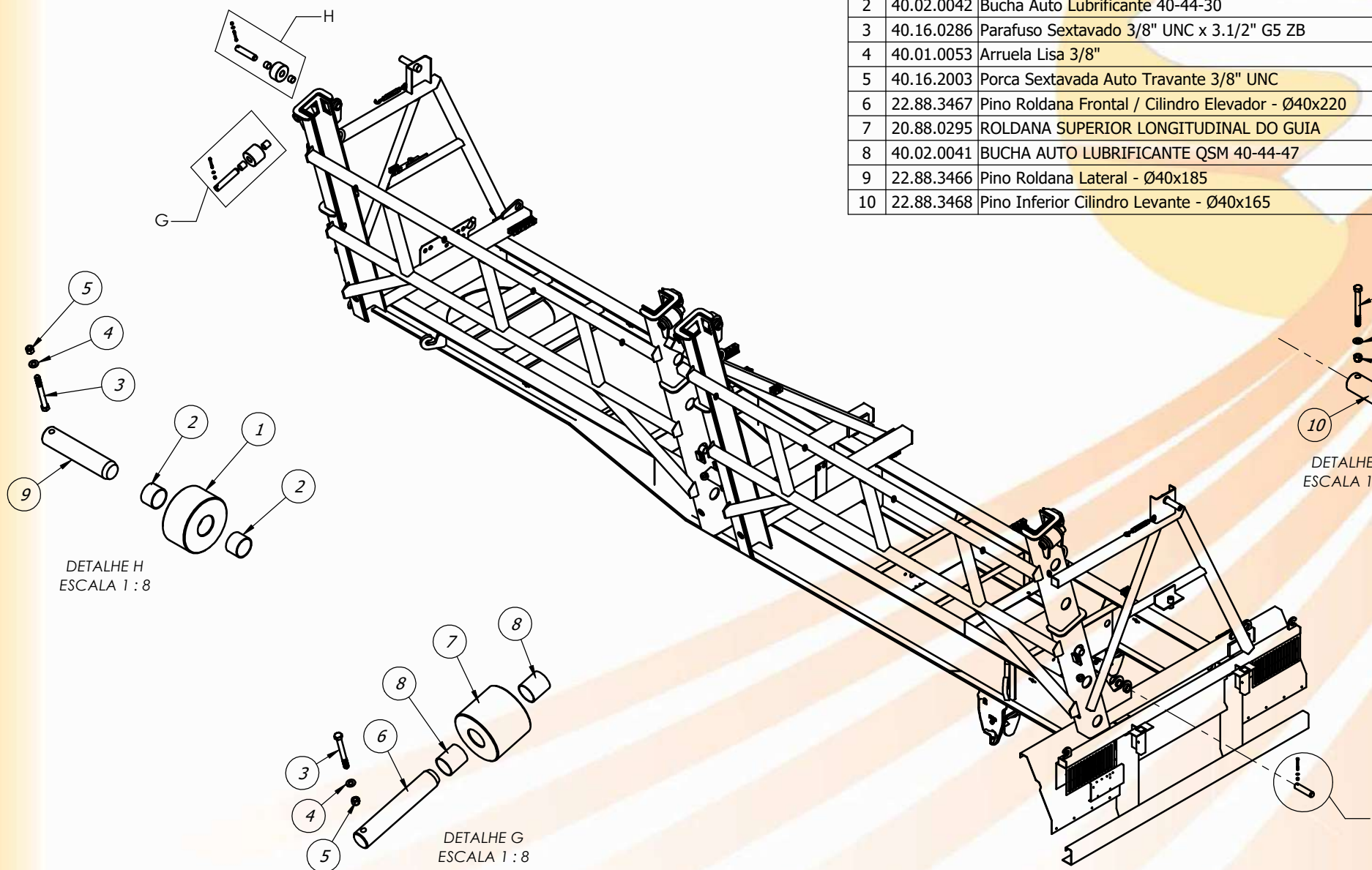

DETALHE H  
ESCALA 1 : 8

DETALHE G  
ESCALA 1 : 8

DETALHE J  
ESCALA 1 : 8

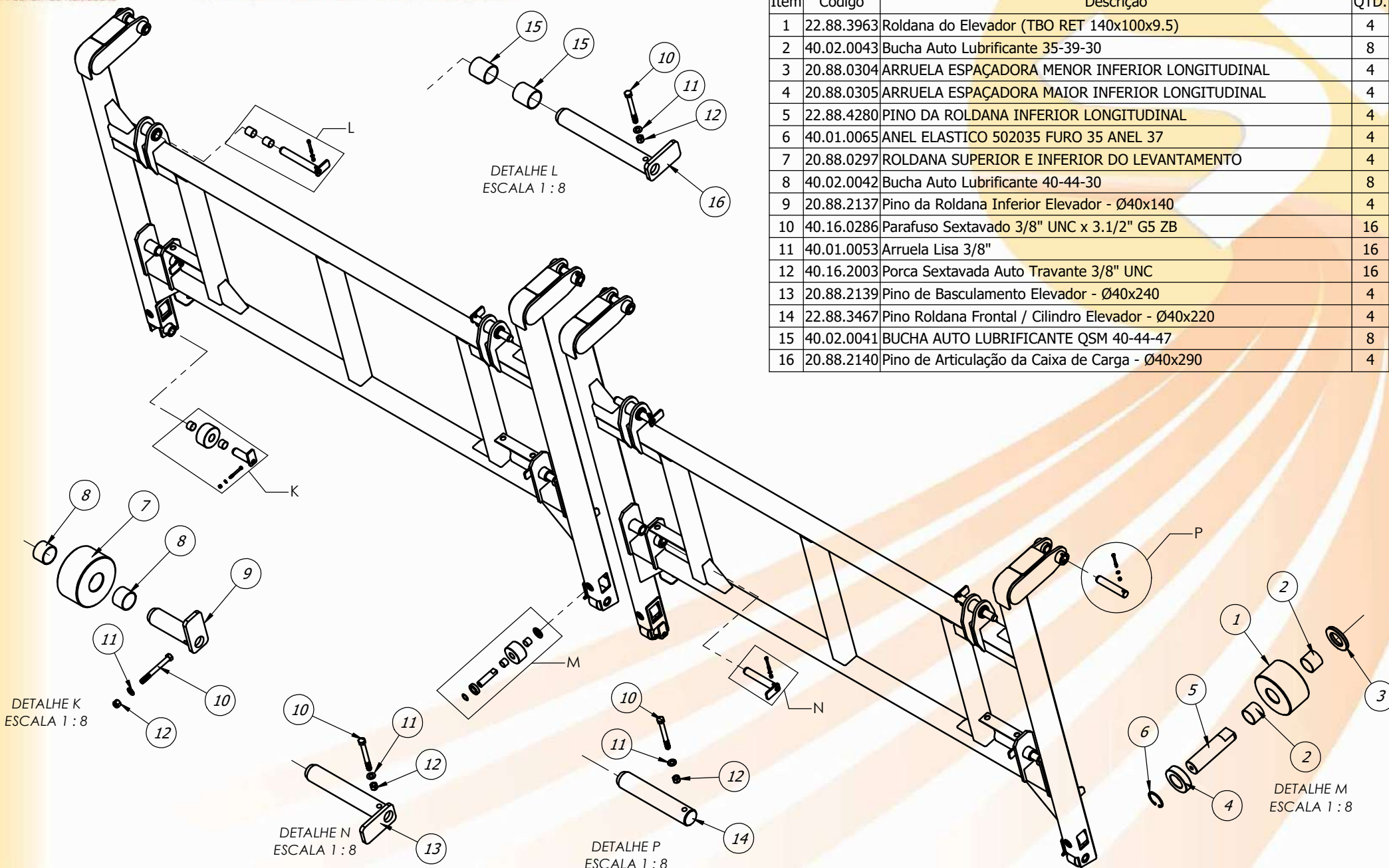

Item	Código	Descrição	QTD.
1	22.88.3963	Roldana do Elevador (TBO RET 140x100x9.5)	4
2	40.02.0043	Bucha Auto Lubrificante 35-39-30	8
3	20.88.0304	ARRUELA ESPAÇADORA MENOR INFERIOR LONGITUDINAL	4
4	20.88.0305	ARRUELA ESPAÇADORA MAIOR INFERIOR LONGITUDINAL	4
5	22.88.4280	PINO DA ROLDANA INFERIOR LONGITUDINAL	4
6	40.01.0065	ANEL ELASTICO 502035 FURO 35 ANEL 37	4
7	20.88.0297	ROLDANA SUPERIOR E INFERIOR DO LEVANTAMENTO	4
8	40.02.0042	Bucha Auto Lubrificante 40-44-30	8
9	20.88.2137	Pino da Roldana Inferior Elevador - Ø40x140	4
10	40.16.0286	Parafuso Sextavado 3/8" UNC x 3.1/2" G5 ZB	16
11	40.01.0053	Arruela Lisa 3/8"	16
12	40.16.2003	Porca Sextavada Auto Travante 3/8" UNC	16
13	20.88.2139	Pino de Basculamento Elevador - Ø40x240	4
14	22.88.3467	Pino Roldana Frontal / Cilindro Elevador - Ø40x220	4
15	40.02.0041	BUCHA AUTO LUBRIFICANTE QSM 40-44-47	8
16	20.88.2140	Pino de Articulação da Caixa de Carga - Ø40x290	4

Item	Código	Descrição	Qtd.
1	20.88.2277	Chassi Dolly Plataforma	1
2	40.18.0185	RALA SILPA Ø1045	1
3	22.110.0345	TRAVA DA RALA	16
4	40.16.0508	PF SEXT M18X55X1.5 RI 10.9 FS CH27MM	16
5	40.16.0509	PORCA SEXT TORQUE M18X1.5 10.9 FS CH 27MM	16
6	40.20.0710	PARA-BARRO DIANTEIRO SI ALT.350 X LARG.660MM	2
7	22.120.0042	CHAPA DE FIXAÇÃO PARABARRO	2
8	40.16.0577	PARAFUSO SEXT. MA 8 X 35mm - PASSO 1,25	8
9	40.01.0560	ARRUELA LISA A-8 BICROMATIZADO	8
10	40.16.0576	PORCA SEXT. MA 8 X PASSO 1,25mm AUTO TRAVA BICROMATIZADO	8
11	20.88.2278	Ponteira do Dolly Mono eixo - Plataforma	1
12	40.02.0016	BUCHA CONICA DE BORRACHA	4
13	22.110.4076	ARRUELA DE APOIO DA CABECA DO PINO DA LANCA	4
14	40.16.0139	PINO DE BALANCEAMENTO	2
15	40.01.5650	Arruela Lisa 1.1/4"	2
16	40.16.5040	Porca Sextavada Castelo 1.1/4" UNF	2
17	40.03.5028	Contra Pino 1/4" x 3"	2
18	40.03.0200	CJ Ponteira Giratória 2" - SILPA	1
19	40.07.5034	Graxeira Reta 1/8" BSP	9
20	40.03.1025	CJ Corrente Segurança Polido Ø13X1ELOS+1SV-8-EL13+1SV-8-GC13	1
21	40.03.0201	Corrente 5/16" x 12 Elos ZB	2
22	40.13.0113	Mola Espiral do Cambão	2
23	40.16.5255	Parafuso Sextavado 1/2" x 1.1/2" BSW	2
24	40.01.5411	Arruela Lisa 1/2"	4
25	40.01.5315	ARRUELA DE PRESSÃO 1/2"	2
26	40.16.5105	PORCA SEXT 1/2" BSW	2
27	22.88.0938	Chapa Central do Suporte das Mangueiras	1
28	22.88.0940	Fixação Superior das Mangueiras	1
29	40.16.5450	Parafuso Sextavado 3/8" UNC x 2"	2
30	40.01.5301	Arruela de Pressão 3/8"	2
31	40.16.5170	Porca Sextavada 3/8" UNC Zincado Branco	2
32	40.20.0146	PASSA FIO Ø50mm	3

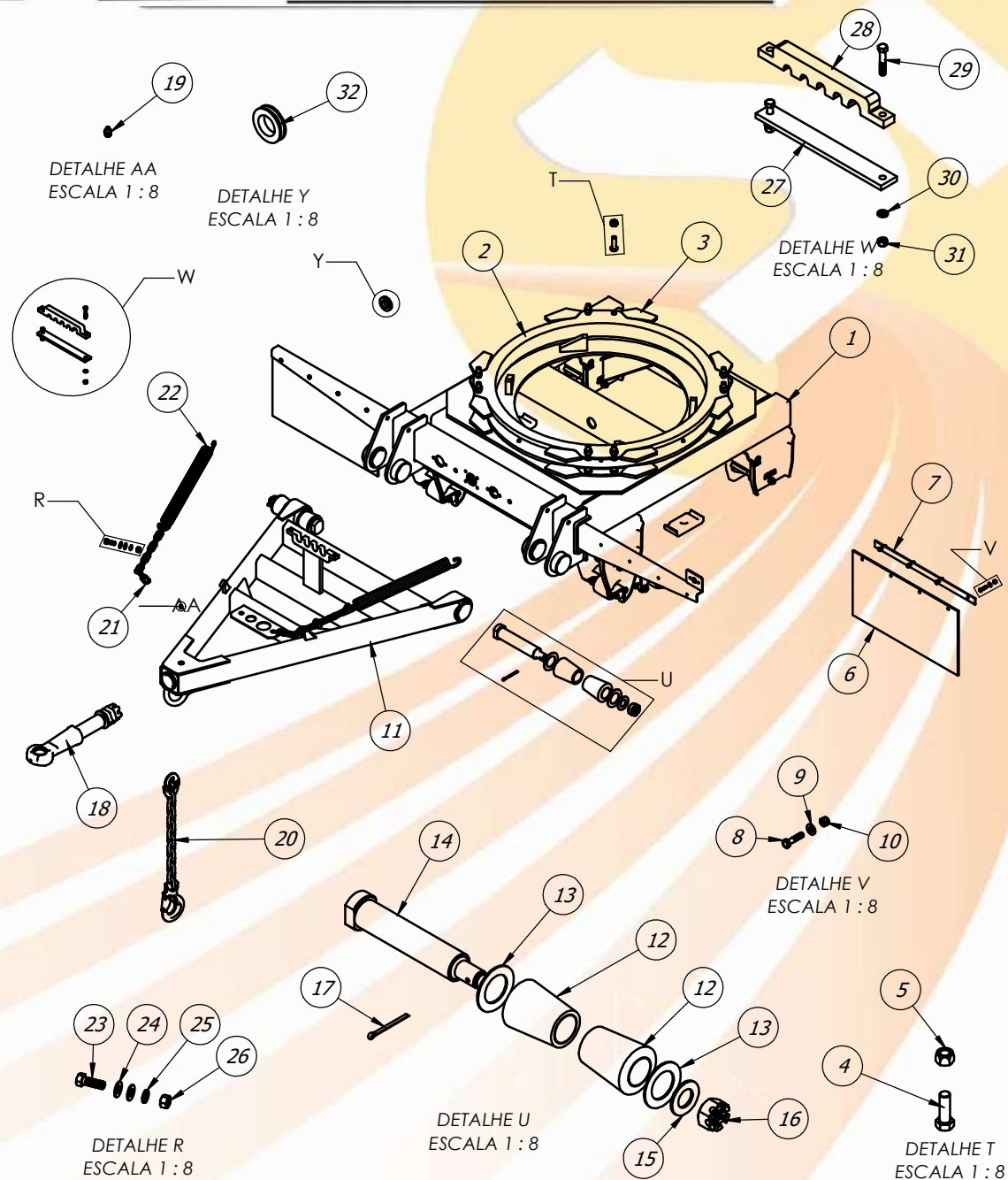

Item	Código	Descrição	Qtd.
1	40.19.0021	Suspensão Mono eixo s/ Grampo	1
2	40.06.0040	Feixe de Mola 11 Laminas (Transbordo Lado Direito)	1
3	40.06.0041	Feixe de Mola 12 Laminas (Transbordo Lado Esquerdo)	1
4	40.07.0024	GRAMPO FEIXE DE MOLA TIPO D-7/8 NF X92X400-1045	4
5	40.05.0421	Eixo CPL a Disco 2225x19mm Cuica Simples C/ABS	1
6	40.16.5037	Porca Sextavada 7/8" UNF Dupla 10.9	8

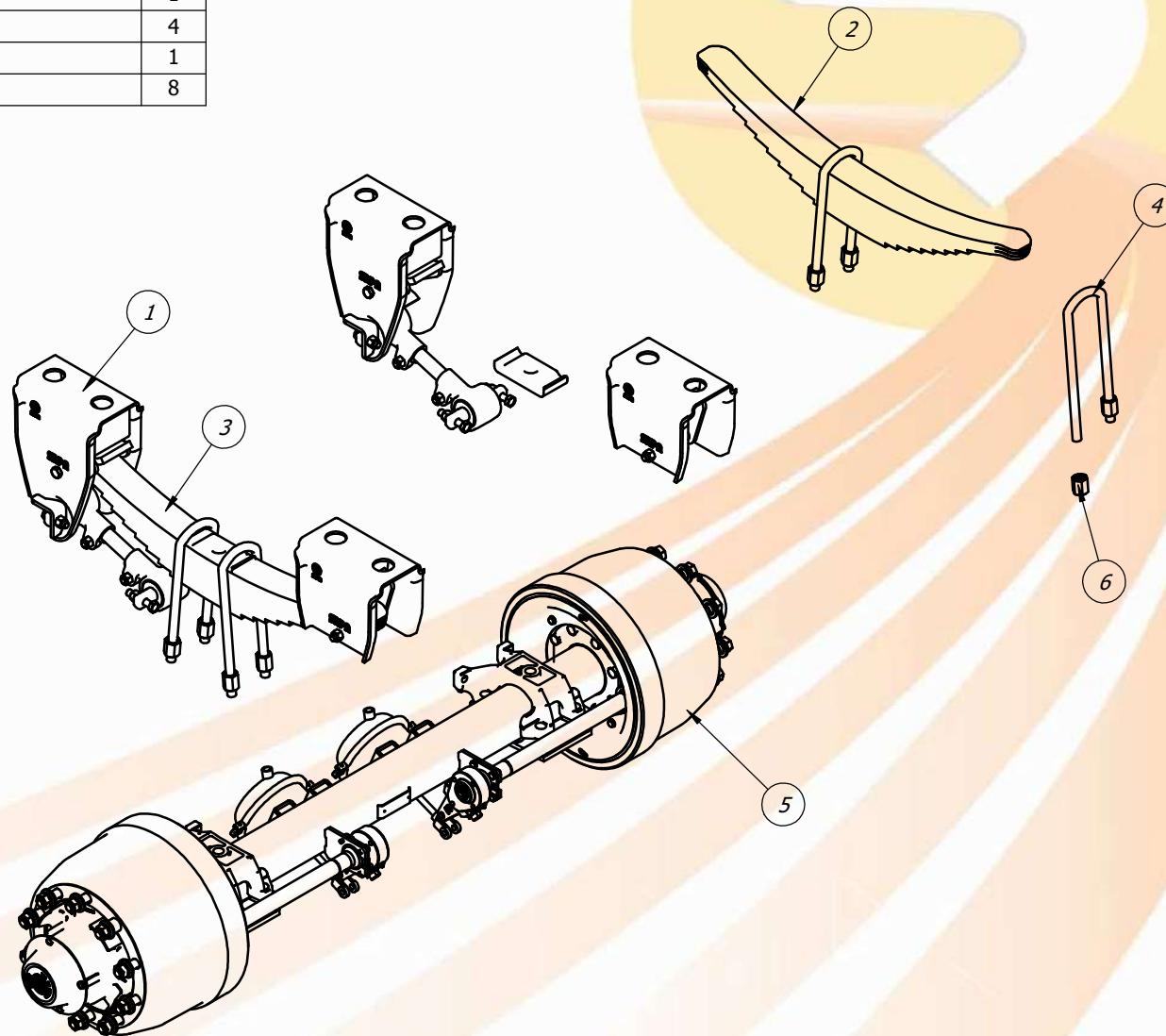



Item	Código	Descrição	Qtd.
1	40.19.0021	Suspensão Mono-eixo s/ Grampo	1
2	40.06.0040	Feixe de Mola 11 Laminas (Transbordo Lado Direito)	1
3	40.06.0041	Feixe de Mola 12 Laminas (Transbordo Lado Esquerdo)	1
4	40.07.0024	GRAMPO FEIXE DE MOLA TIPO D-7/8 NF X92X400-1045	4
5	40.05.0422	Eixo CPL a Disco 2225x19mm Cuica Dupla C/ABS	1
6	40.16.5037	Porca Sextavada 7/8" UNF Dupla 10.9	8

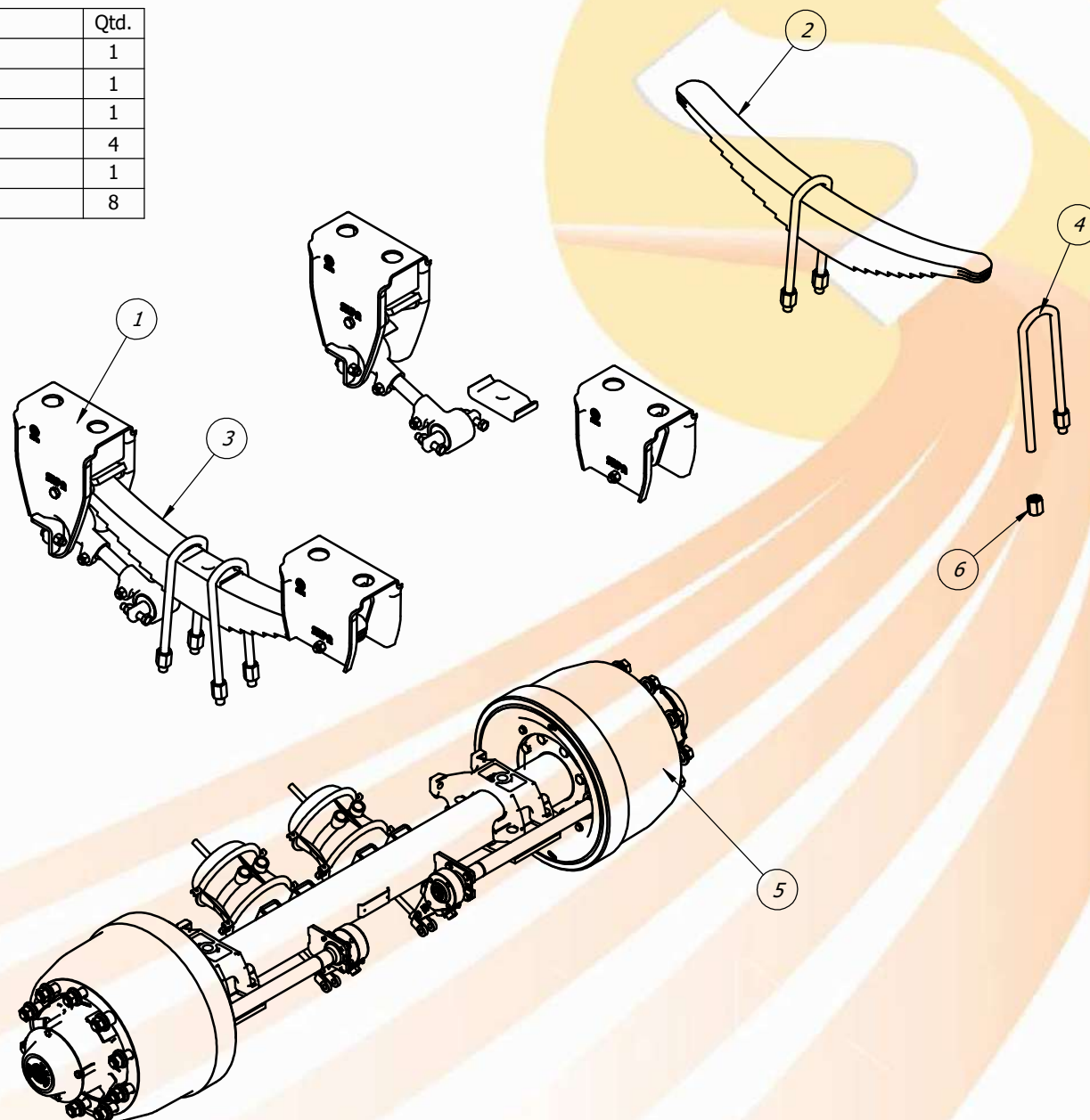

Item	Código	Descrição	Qtd.
1	40.03.1134	CJ Suporte Dianteiro Inclinado TM Direito	1
2	40.03.1135	CJ Suporte Dianteiro Inclinado TM Esquerdo	1
3	40.03.1136	CJ Suporte Traseiro Direito	1
4	40.03.1137	CJ Suporte Traeiro Esquerdo	1
5	40.19.0202	Separador de Grampo Modelo D	2
6	40.02.0190	Braço Fixo TM 470 mm	1
7	40.02.0191	Braço Móvel TM 470 mm	1
8	40.02.0192	Bucha de Borracha do Braço TM	4
9	40.16.0163	PORCA SEXT TORQUE M16X1.5 ZB CH 24MM	10
10	40.16.0343	PF SEXT M16X75X1.5 RP 8.8 FS CH 24MM	6
11	40.16.0344	PF SEXT M16X55X1.5 RP 8.8 ZB CH 24MM	4

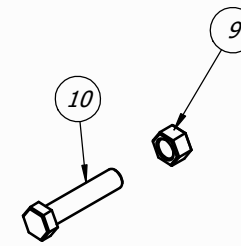
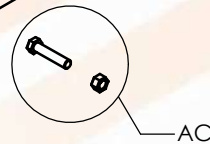
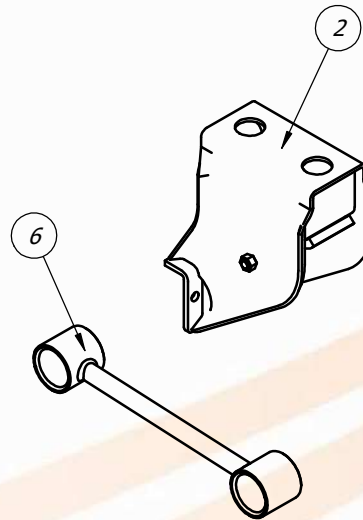
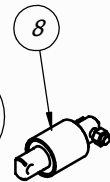
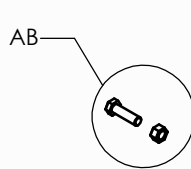
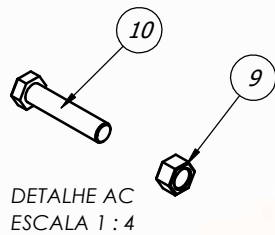
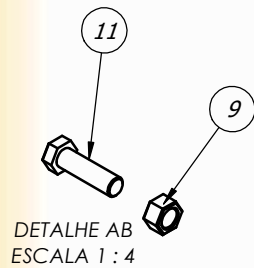

DETALHE AD  
ESCALA 1 : 4

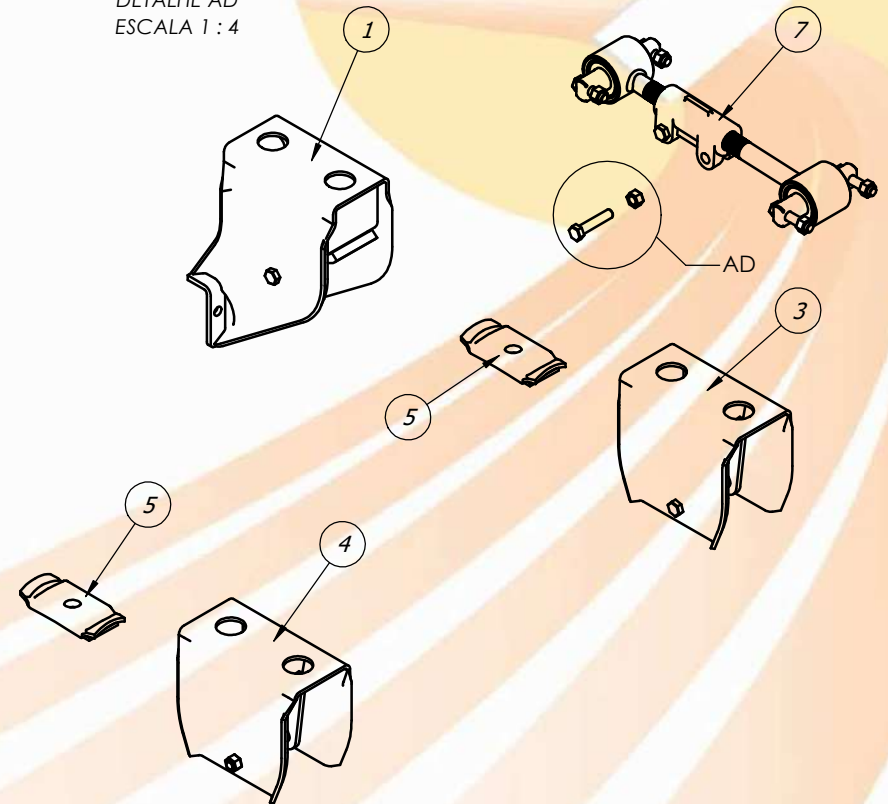

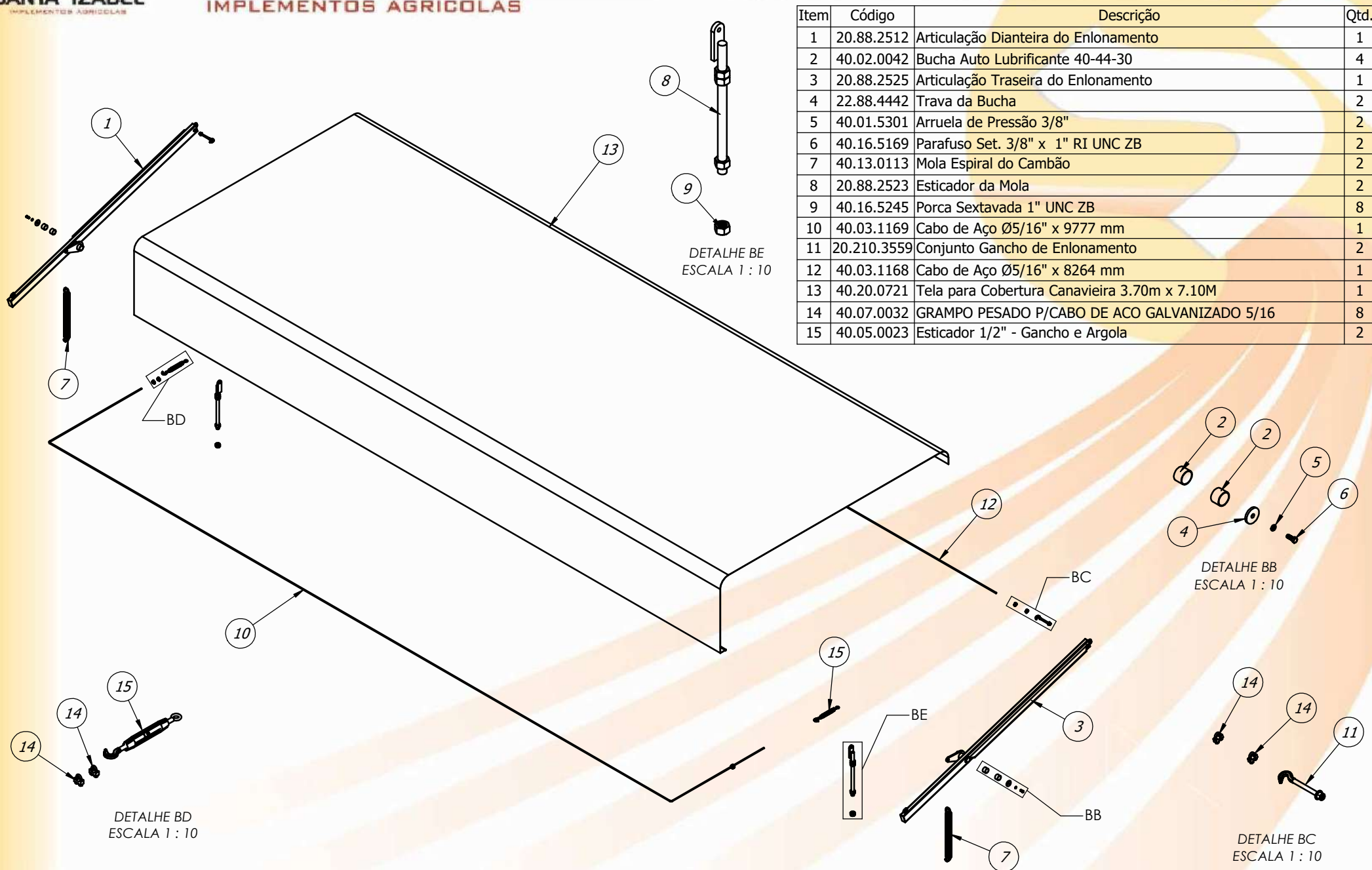

Item	Código	Descrição	Qtd.
1	20.88.2512	Articulação Dianteira do Enlonamento	1
2	40.02.0042	Bucha Auto Lubrificante 40-44-30	4
3	20.88.2525	Articulação Traseira do Enlonamento	1
4	22.88.4442	Trava da Bucha	2
5	40.01.5301	Arruela de Pressão 3/8"	2
6	40.16.5169	Parafuso Set. 3/8" x 1" RI UNC ZB	2
7	40.13.0113	Mola Espiral do Cambão	2
8	20.88.2523	Esticador da Mola	2
9	40.16.5245	Porca Sextavada 1" UNC ZB	8
10	40.03.1169	Cabo de Aço Ø5/16" x 9777 mm	1
11	20.210.3559	Conjunto Gancho de Enlonamento	2
12	40.03.1168	Cabo de Aço Ø5/16" x 8264 mm	1
13	40.20.0721	Tela para Cobertura Canavieira 3.70m x 7.10M	1
14	40.07.0032	GRAMPO PESADO P/CABO DE ACO GALVANIZADO 5/16	8
15	40.05.0023	Esticador 1/2" - Gancho e Argola	2

Item	Código	Descrição	Qtd.
G	40.20.0042	TEE M1.1/16UNF JIC C/FG LAT1.1/16UNF JIC	8
2	40.03.0317	Cilindro Hid. Ø3.1/2" x 2.1/4" x 1700 (2100/3800)	8
3	40.20.0687	Tube Hidráulico Lateral - PTSI 12	10
4	40.22.0030	VALVULA ELETRO HIDROPNEUMATICA REGENERATIVA	2
5	40.21.0025	ADAPT. MACHO 1.1/16" UNF ORING X 1.1/16" JIC PAINEL + CONTRA PORCA	4
6	40.21.0004	União MF 1.1/16" UNF c/ Oring x MF 1.1/16" UNF JIC	4
7	40.21.0001	União Passa Painel Macho-Macho 1.1/16" UNF JIC	10
8	40.21.0007	União MF 1.1/16" UNF JIC X MF 1.1/16" UNF JIC	16
9	40.20.0314	TEE MJIC 1.1/16" X MJIC 1.1/16" UNF X MJIC 1.1/6" UNF	4
10	40.21.1213	UNIAO MF. 3/4" NPT X MF. 1.1/16" UNF JIC C/ REDUÇÃO 5mm	4
11	40.21.1212	UNIAO MF. 3/4" NPT X MF. 1.1/16" UNF JIC	12
12	40.03.0294	Conexão 1/8" NPT x 1/8" NPT	2
13	40.19.0024	Valvula Solenoide tipo cachimbo 16950 - 24vcc	2
14	40.03.0393	CONECTOR MACHO 10mm X 1/8" NPT	2
15	40.13.0049	Engate Rapido Macho 1/2" Hidraulico c/ Protetor	4
16	40.13.0186	MANG 5/8X3100 FGR1.1/16UNF JICXMF1/2NPT	4
17	40.13.0508	MANG 5/8X1100FGR1.1/16UNFXFGR 1.1/16UNF	4
18	40.13.0182	MANG 5/8X1000 FGR1.1/16UNFXFGR1.1/16UNF	9
19	40.13.0181	MANG 5/8X3000FGR1.1/16UNFXFG90 1.1/16UNF	3
20	40.13.0326	MANG 5/8X1300FGR1.1/16UNFXFG901.1/16UNF	2
21	40.13.0511	MANG 5/8X1200 FG1.1/16UNFXFG1.1/16UNF	2
22	40.13.0327	MANG 5/8X1000FGR1.1/16UNFXFG90 1.1/16UNF	4
23	40.13.0328	MANG 5/8X1600 FGR1.1/16XFGR 1.1/16UNF	5
24	40.13.0195	MANG 5/8 X 3600 FJIC RETA 1.1/16 X FJIC	5
25	40.13.0329	MANG 5/8X600FG901.1/16UNFXF901.1/16UNFA0	2

CÓDIGO	DESCRIÇÃO	INDICAÇÃO
40.13.0186	MANG 5/8X3100 FGR1.1/16UNF JICXMF1/2NPT	A / B / C / D
40.13.0511	MANG 5/8X1200 FG1.1/16UNFXFG1.1/16UNF	Y / Z
40.13.0508	MANG 5/8X1100FGR1.1/16UNFXFGR 1.1/16UNF	E / F / K / AA
40.13.0181	MANG 5/8X3000FGR1.1/16UNFXFG90 1.1/16UNF	J / L / BB
40.13.0326	MANG 5/8X1300FGR1.1/16UNFXFG901.1/16UNF	H / I
40.13.0327	MANG 5/8X1000FGR1.1/16UNFXFG90 1.1/16UNF	O / P / CC / DD
40.13.0195	MANG 5/8 X 3600 FJIC RETA 1.1/16 X FJIC	S / U / HH / LL / NN
40.13.0328	MANG 5/8X1600 FGR1.1/16XFGR 1.1/16	R / T / GG / KK / MM
40.13.0182	MANG 5/8X1000 FGR1.1/16UNFXFGR1.1/16UNF	G / M / N / V / X / II / JJ / OO / PP
40.13.0329	MANG 5/8X600FG901.1/16UNFXF901.1/16UNFA0	EE / FF

IMPLEMENTOS AGRICOLAS

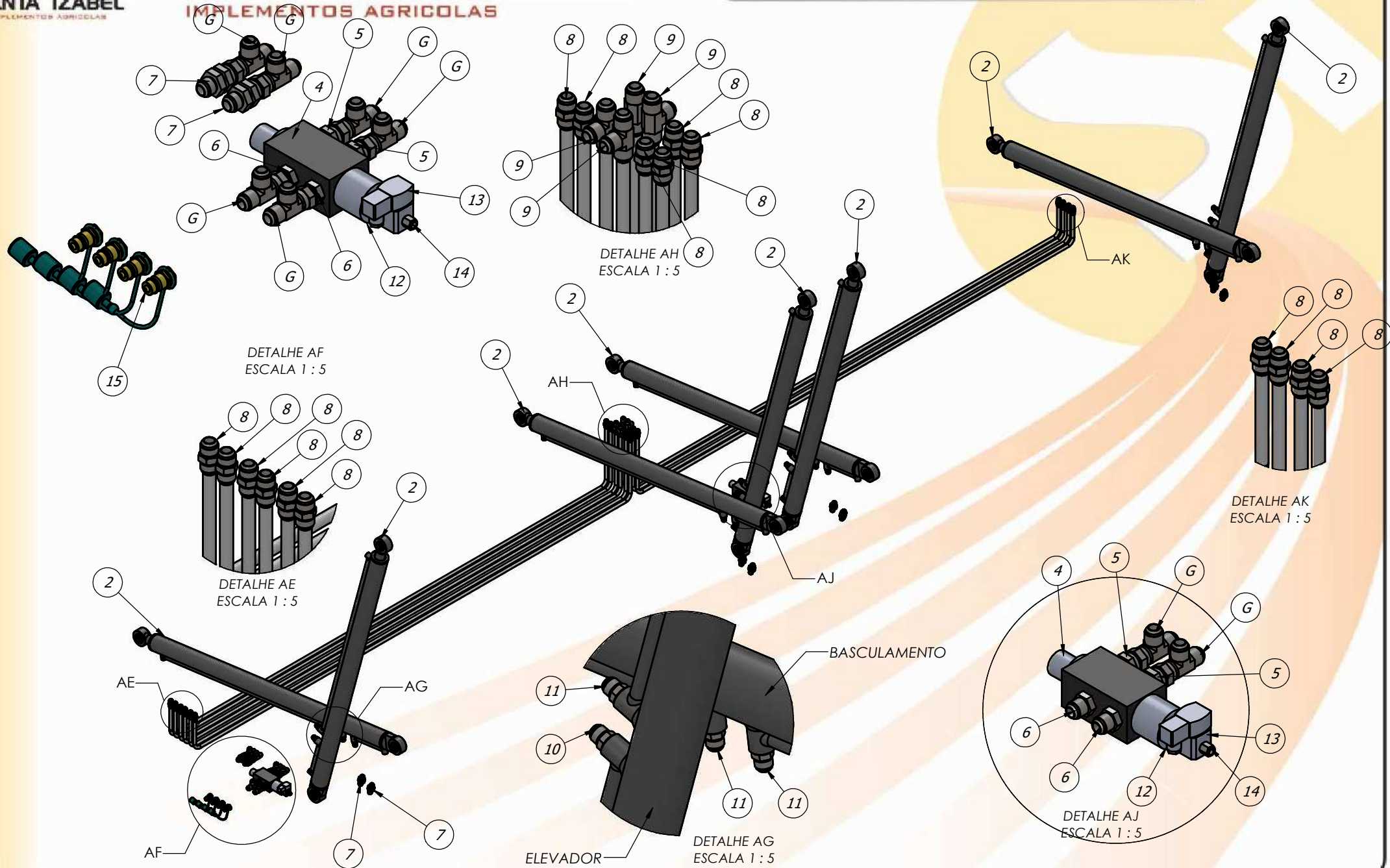

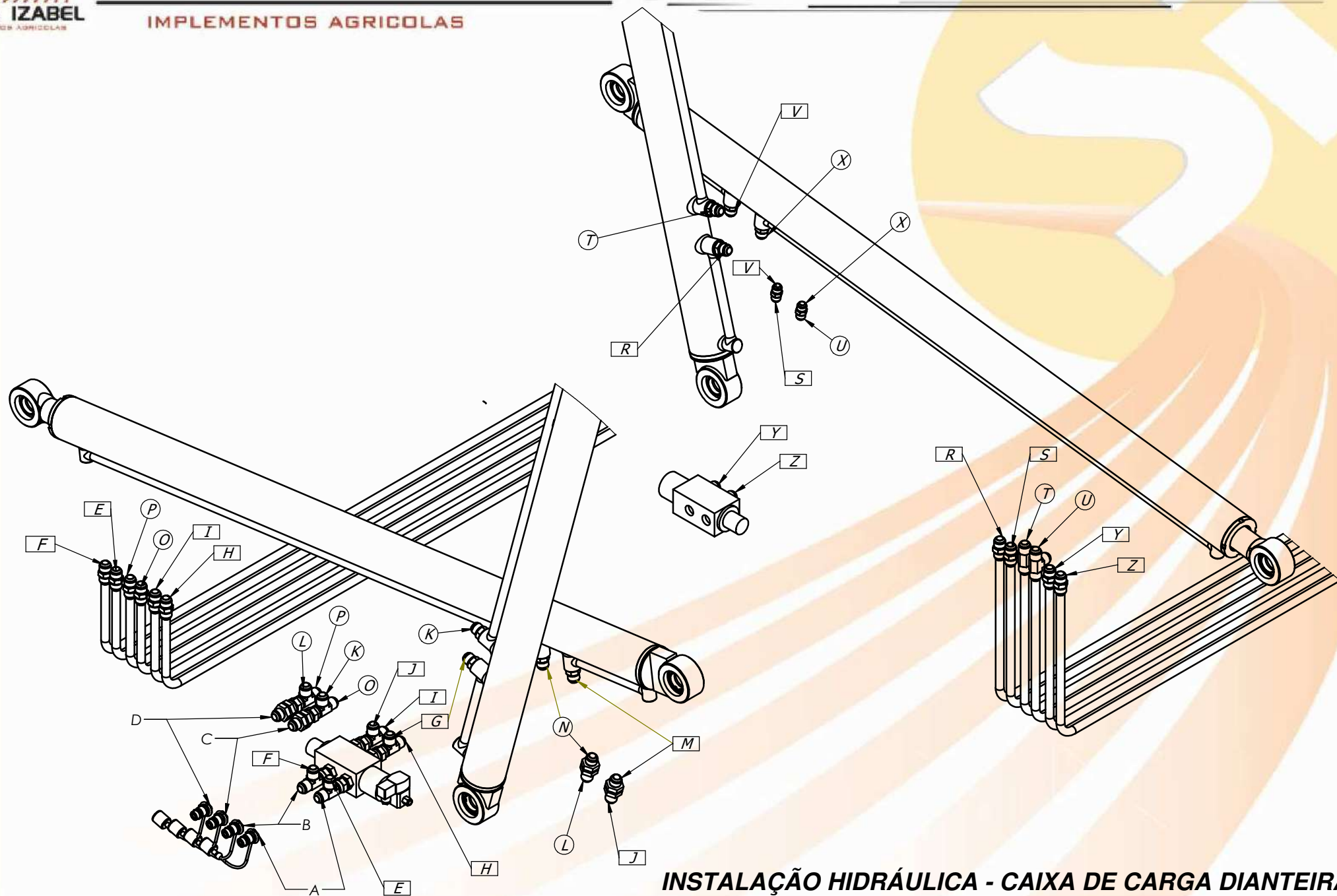

**INSTALAÇÃO HIDRÁULICA - CAIXA DE CARGA DIANTEIRA**

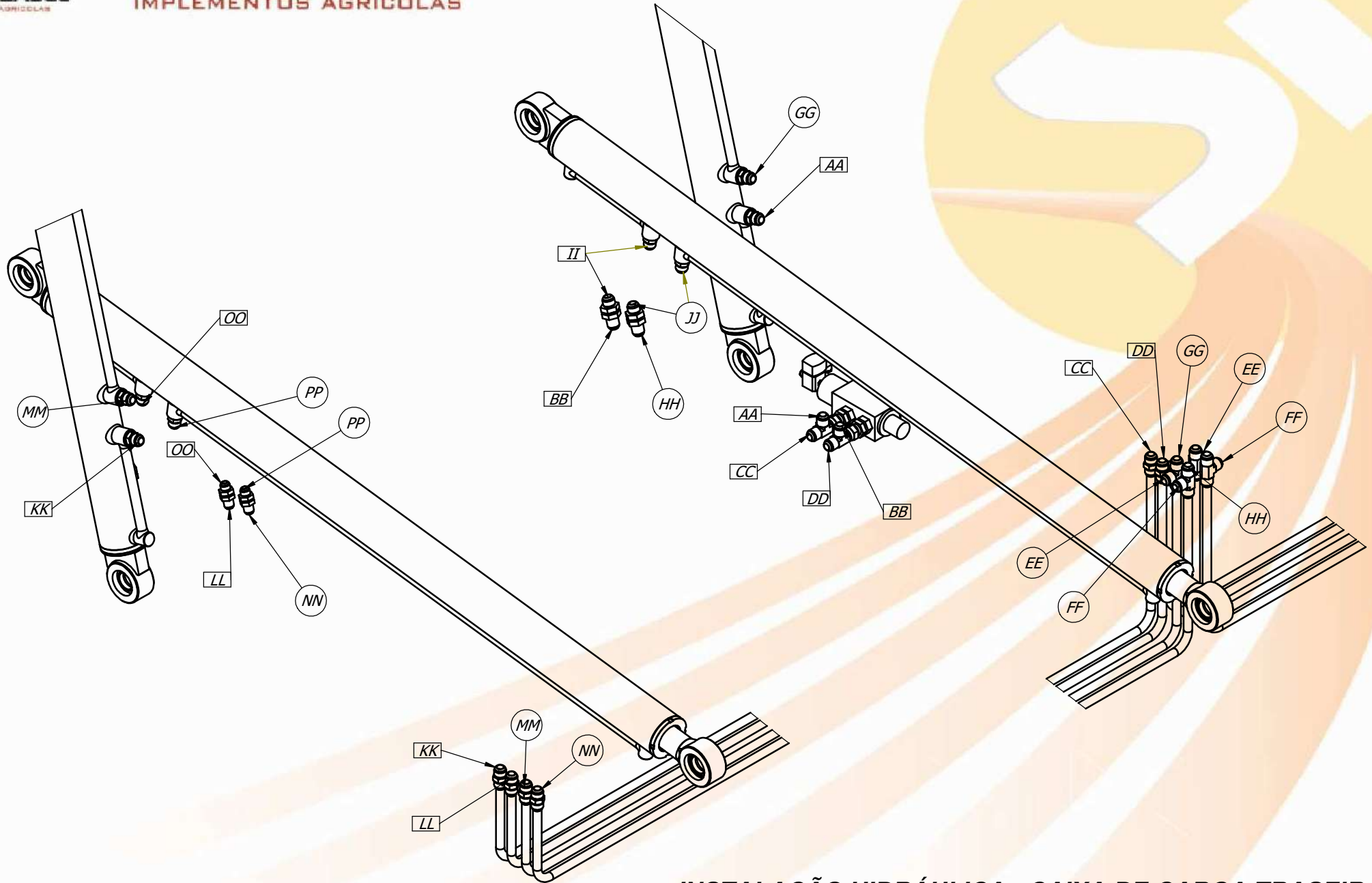

**INSTALAÇÃO HIDRÁULICA - CAIXA DE CARGA TRASEIRA**

**AMARELO: SERVIÇO**

**VERMELHO: EMERGÊNCIA**

**AZUL: ESTACIONÁRIA**

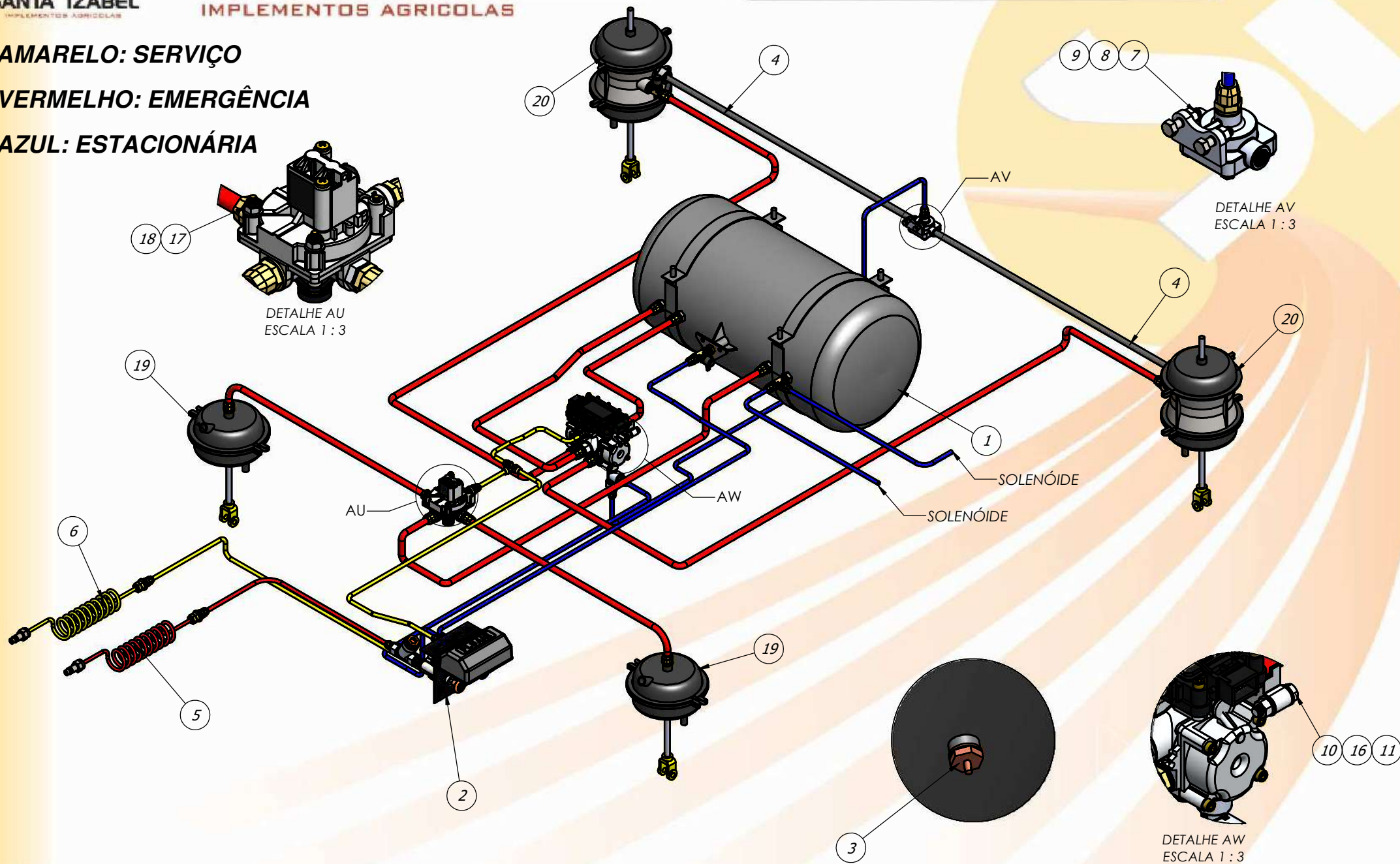



Item	Código	Descrição	Qtd.
1	40.18.4002	RESERVATÓRIO DE AR 77/80 L (Uniferro)	1
2	40.11.0317	KIT FREIO 2E PILOTADA REBOQUE-501415 C/ABS	1
3	40.22.2215	Valvula Dreno Manual M22 x 1.5 - Cobra 7034	1
4	40.06.0033	Flexível Freio Emergência 3/8" x 900 - 1RF032	2
5	40.13.0216	MANG AR ESPIRALADA DOLLY M16X1,5X4,5VERM	1
6	40.13.0217	MANG AR ESPIRALADA DOLLY M16X1,5X4,5AMAR	1
7	40.16.0013	Parafuso Sextavado 5/16" UNC x 1.1/4"	2
8	40.01.0003	Arruela de Pressão 5/16"	2
9	40.16.5217	Porca Sextavada 5/16" UNC	2
10	40.16.5305	Parafuso Sextavado 3/8" UNC x 1.1/2"	2
11	40.16.5170	Porca Sextavada 3/8" UNC Zincado Branco	2
12	30.20.0058	TUBO NYLON 8X6 AMARELO	14M
13	30.20.0063	TUBO NYLON 12X9 PRETO	14M
14	30.20.0061	TUBO NYLON 10X7 VERMELHO	35M
15	30.20.0062	TUBO NYLON 10X7 AZUL	19M
16	40.01.0053	Arruela Lisa 3/8"	4
17	40.16.0576	PORCA SEX AUTO TRAVA M8X1.25 ZB 5.6 CH13	2
18	40.01.0783	ARR LISA M8 - ZB - DIN125	2
19	40.03.0489	CAMARA DE FREIO SIMPLES	2
20	40.03.0488	CAMARA DE FREIO DUPLA	2

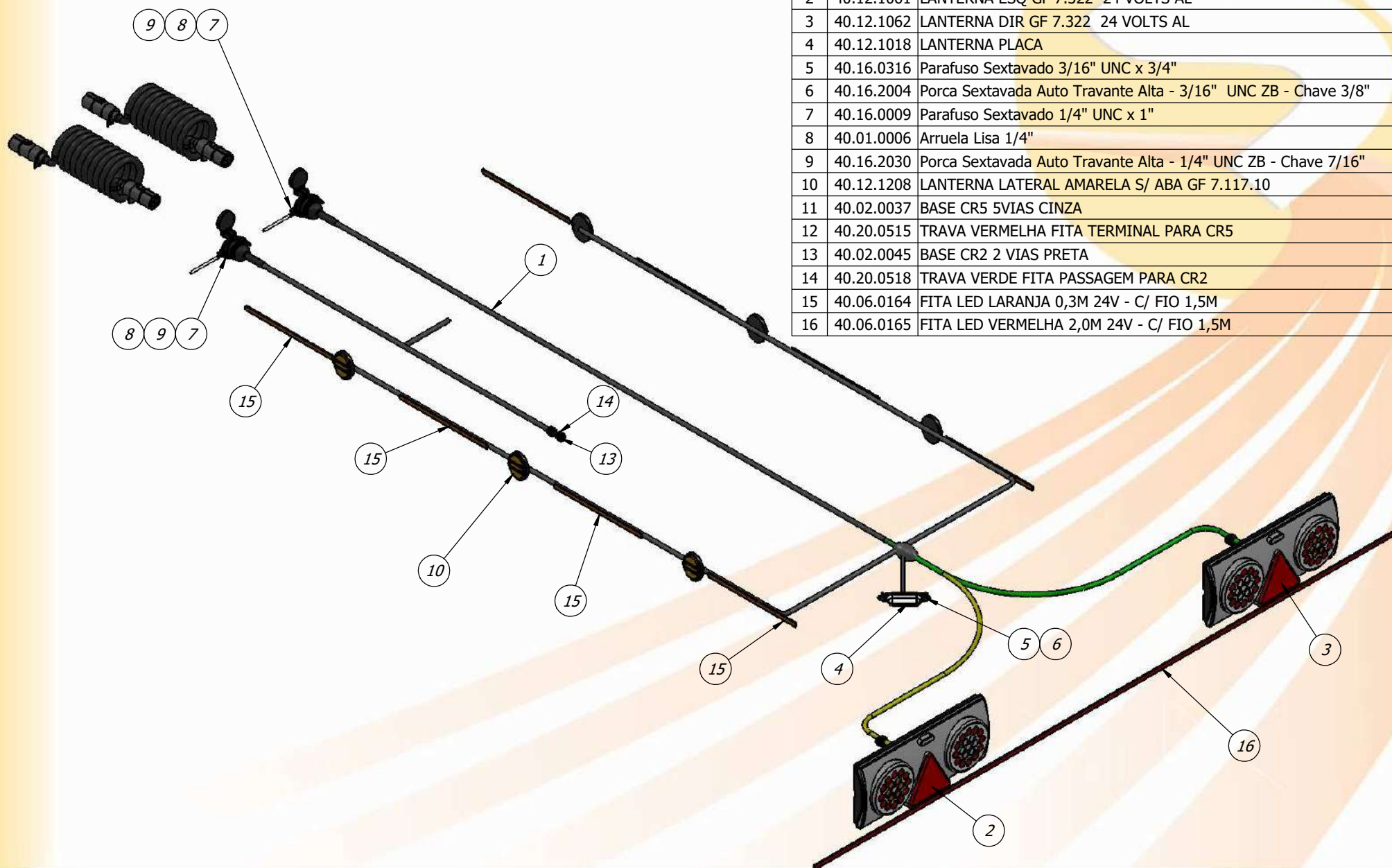

Item	Código	Descrição	Qtd.
1	40.11.0312	Kit Elétrico Plataforma Transbordo 2017/18	1
2	40.12.1061	LANTERNA ESQ GF 7.322 24 VOLTS AL	1
3	40.12.1062	LANTERNA DIR GF 7.322 24 VOLTS AL	1
4	40.12.1018	LANTERNA PLACA	1
5	40.16.0316	Parafuso Sextavado 3/16" UNC x 3/4"	2
6	40.16.2004	Porca Sextavada Auto Travante Alta - 3/16" UNC ZB - Chave 3/8"	2
7	40.16.0009	Parafuso Sextavado 1/4" UNC x 1"	4
8	40.01.0006	Arruela Lisa 1/4"	4
9	40.16.2030	Porca Sextavada Auto Travante Alta - 1/4" UNC ZB - Chave 7/16"	4
10	40.12.1208	LANTERNA LATERAL AMARELA S/ ABA GF 7.117.10	6
11	40.02.0037	BASE CR5 5VIAS CINZA	2
12	40.20.0515	TRAVA VERMELHA FITA TERMINAL PARA CR5	4
13	40.02.0045	BASE CR2 2 VIAS PRETA	2
14	40.20.0518	TRAVA VERDE FITA PASSAGEM PARA CR2	4
15	40.06.0164	FITA LED LARANJA 0,3M 24V - C/ FIO 1,5M	8
16	40.06.0165	FITA LED VERMELHA 2,0M 24V - C/ FIO 1,5M	1



# CONJUNTO EIXO E FREIO RQSI / SRSI

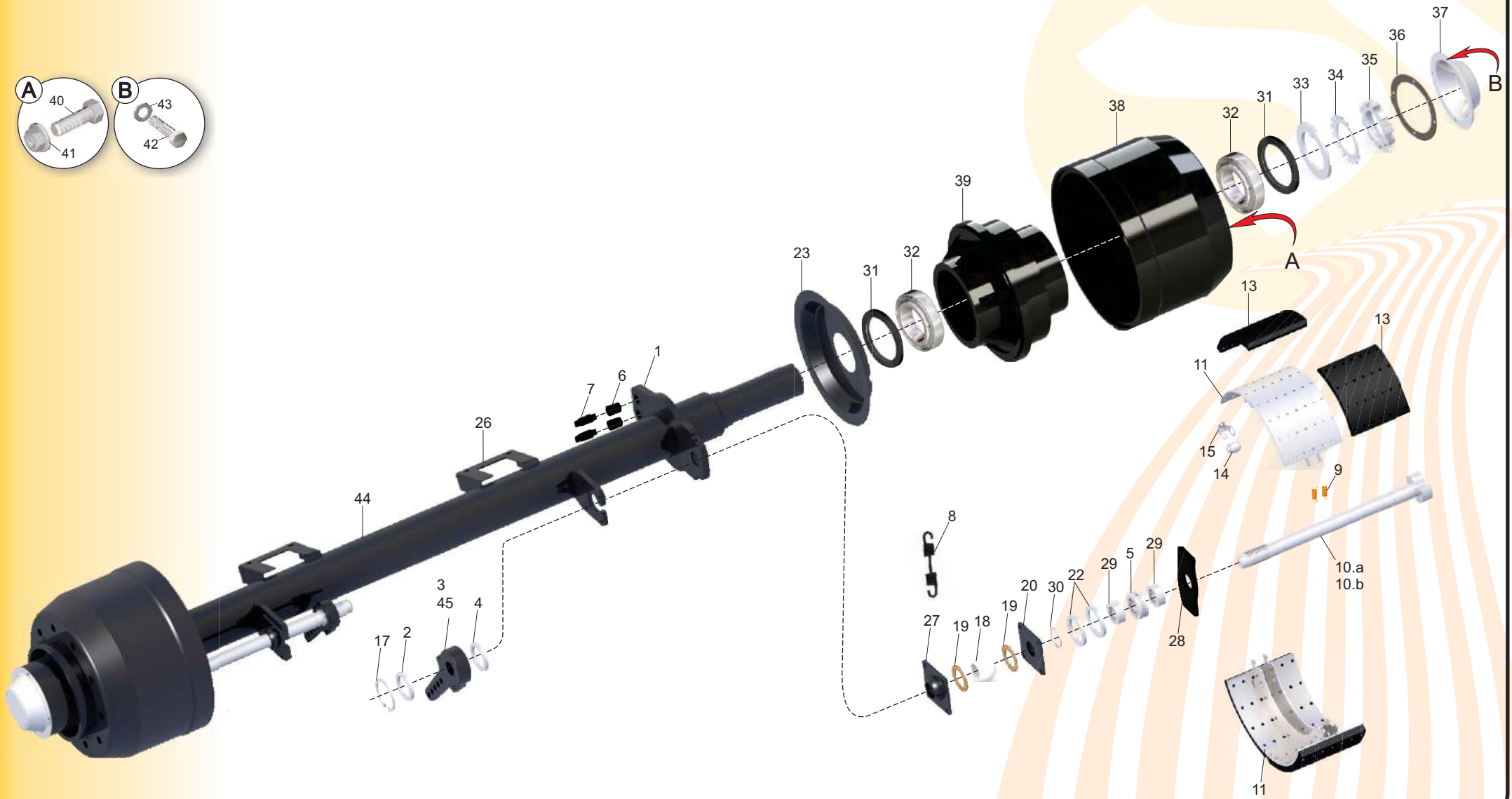
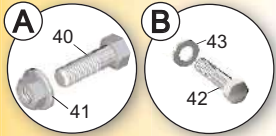



## CONJUNTO EIXO E FREIO RQSI / SRSI

ITEM	CÓDIGO	NOMENCLATURA	QUANTIDADE
1	41.19.0009	Suporte de Sapata S/L	1
2	41.01.0013	Arruela da Ext. Ajuste Alavanca	1
3	41.01.0558	Ajustador Automático Direito	1
4	41.01.0011	Arruela Int. Ajuste da Alavanca	1
5	41.02.0009	Bucha Sup. Sap. Aloj. Eixo "S"	1
6	41.02.0008	Bucha Sup. Sap. (Aloj. Pino Sapata)	2
7	41.16.0005	Pino da Sapata	2
8	40.13.0140	Mola de Retorno da Sap.	1
9	40.13.0130	Mola de Fixação da Sap.	2
10.a	41.05.0002	Eixo Expansor "S" LE	1
10.b	41.05.0001	Eixo Expansor "S" LD	1
11	41.19.0008	Sapata de Ferro S/Lona	2
12	41.18.0003	Rebite	64
13	40.12.0030	Lona de Freio	4
14	41.18.0002	Rolete da Sapata	2
15	41.20.0006	Trava do Rolete	4
16	41.16.0004	Parafuso do Mancal	4
17	41.01.0010	Anel Elástico E-32 do Eixo "S"	1
18	41.02.0007	Bucha do Mancal	1
19	41.01.0009	Anel O'ring do Mancal	2
20	41.20.0005	Tampa do Mancal c/ Graxeira	1
21.a	41.19.0007	Sup.Mancal Eixo Retangular	1
21.b	41.19.0006	Sup.Mancal Eixo Redondo Arruela	1
22	41.01.0008	Ext. Ajuste Suporte Guarda Pó	1
23	40.07.0300	Arruela de Pressão do Guarda Pó	1
24	41.01.0007	Parafuso do Guarda Pó	4
25	41.16.0003	Suporte da Câmara	4
26	41.19.0005	Tampa do Mancal s/ Graxeira	1
27	41.20.0004	Arruela Encosto do Eixo "S"	1
28	40.01.0195	Retentor	1
29	41.18.0001	Anel Elástico E-42 Eixo "S"	2
30	41.01.0004		1
31	40.18.0077	Retentor	2
32	40.18.0074	Rolamento 32218	1

ITEM	CÓDIGO	NOMENCLATURA	QUANTIDADE
33	40.01.0396	Arruela Lisa	2
34	40.10.0160	Arruela Aranha Trava	2
35	40.16.0396	Porca Eixo	2
36	40.10.0006	Junta do Cubo	2
37	40.20.0010	Tampa do Cubo	2
38	40.20.0219	Tambor do Freio	2
39	40.03.0182	Cubo de Roda	2
40	40.16.0057	Parafuso da Roda	12
41	40.16.0053	Porca da Roda	12
42	40.16.2012	Parafuso 3/8" x 3/4" RI UNC - ZB	12
43	40.01.5301	Arruela de Pressão Média 3/8"	12
44	40.05.0399	Eixo com Suporte Nakata	1
45	40.01.0559	Ajustador Automático Esquerdo	1

